



MX731/MW732/MH733

Цифров проектор

Ръководство за потребителя

Информация за гаранциите и авторските права

Ограничена гаранция

BenQ гарантира, че продуктът е свободен от дефекти в материала и изработката при нормална употреба и съхранение.

При предявяване на гаранционни претенции е необходимо да представите доказателство за датата на покупката. В случай, че бъде установен дефект в продукта по време на гаранционния период, единственото задължение на BenQ и решение за вас, ще бъде смяната на дефектните части (заедно с вложения за целта труд). Ако възникнат дефекти по време на гаранционния период, незабавно уведомете доставчика, от когото сте закупили продукта.

Важно: Горните гаранции ще бъдат отменени, ако клиентът не може да работи с продукта според писмените инструкции на BenQ, особено околната влажност трябва да бъде поддържана в граници 10% – 90%, температурният обхват 0°C до 35°C, надморската височина не трябва да бъде по-голяма от 4 920 фута и е необходимо да се избягва работа с проектора в запрашени среди. Гаранцията ви предоставя специфични юридическа права, но в някои страни можете да разполагате и с други права.

За допълнителна информация, вижте www.BenQ.com.

Авторски права

Авторски права © 2017 на BenQ Corporation. Всички права запазени. Възпроизвеждането, предаването, презаписването, записването в система или превеждането на информацията на какъв да е език или компютърен език, под каква да е форма и на всички възможни носители - електронни, магнитни, оптични, химически, на хартия или по друг начин, без предварителното писмено разрешение на BenQ Corporation е забранено.

Отказ от отговорност

BenQ Corporation не поема отговорност за гаранции, директни или косвени, по отношение на съдържанието на настоящото ръководство, а също и гаранции по отношение на възможността за продажба, годността на продукта за дадена или други специални цели. Освен това BenQ Corporation си запазват правото да редактират настоящата публикация и периодично да правят промени в съдържанието, без задължение да уведомяват за съответните редакции и промени.

*DLP, Digital Micromirror Device и DMD са търговски марки на Texas Instruments. Останалите са собственост на съответните фирми или организации.

Патенти

Моля, отидете на адрес <http://patmarking.benq.com/> за подробности относно патентния обхват на проекторите на BenQ.

Съдържание

Информация за гаранциите и авторските права	2
Важни инструкции за безопасност	4
Въведение	7
Съдържание на доставката	7
Изглед на проектора отвън	8
Органи за управление и функции	9
Разполагане на проектора	12
Избор на място	12
Получаване на предпочитания размер на прожектираното изображение	13
Монтаж на проектора	16
Настройка на прожектираното изображение	17
Свързване	19
Свързване на устройства – източник на видео сигнал	20
Свързване на интелигентни устройства	21
Свързване на USB флаш памет	22
Работа	23
Пускане на проектора	23
Използване на менютата	24
Захващане на проектора	25
Превключване на входния сигнал	27
Управление на проектора посредством локална мрежа	28
Използване на заключването на уеб управление	28
Показване на изображение чрез QCast приложение през LAN среда	28
Представяне от USB четец	29
Изключване на проектора	30
Директно изключване на захранването	31
Работа на менюто	31
Осн. меню	31
Разширени меню	33
Поддръжка	44
Поддръжка на проектора	44
Информация за лампата	45
Отстраняване на повреди	51
Спецификации	52
Спецификации на проектора	52
Размери	53
Схема на синхронизация	54

Важни инструкции за безопасност

Проекторът е създаден и изпробван, за да удовлетвори последните стандарти за защита на свързаното с информационните технологии оборудване. За да осигурите безопасното използване на продукта обаче, е важно да следвате упоменатите в настоящото ръководство инструкции и маркировките на продукта.

1. **Моля, прочетете ръководството преди да започнете работа с проектора.** Запазете за справки в бъдеще.

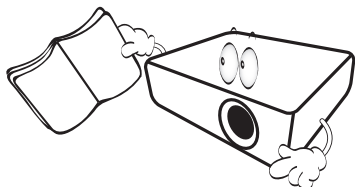

2. **Не гледайте директно в обектива на проектора по време на работа.** Интензивният светлинен лъч може да увреди очите.

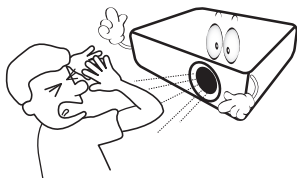

3. **За сервизно обслужване се обръщайте към квалифициран сервизен персонал.**

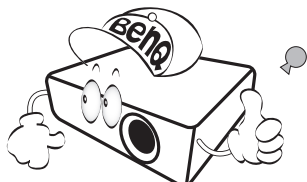

4. **Винаги отваряйте затвора на обектива (ако има такъв) или махайте капачката на обектива (ако има такъв), когато лампата на проектора е включена.**

5. По време на работа се наблюдава голямо нагорещяване на лампата. Оставете проектора да се охлади около 45 минути преди да свалите сглобката на лампата за смяна.

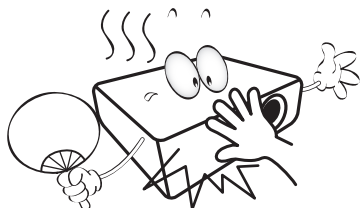

6. В някои страни мрежовото напрежение НЕ Е стабилно. Този проектор е конструиран да работи безопасно със захранващо напрежение между 100 до 240 волта променливотоково напрежение, но би могъл да се повреди при спиране на захранването, или ако възникнат колебания от ± 10 волта. **В области с нестабилно захранващо напрежение се препоръчва да свързвате проектора през стабилизатор на напрежението, предпазител от свръхнапрежение или непрекъсваем източник на захранване (UPS).**

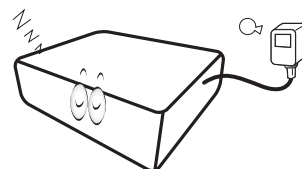

7. Не блокирайте обектива на проектора с обекти при използването му, тъй като е възможно нагряване и деформиране, дори пожар. За временно изключване на лампата, използвайте функцията blank (Празен).

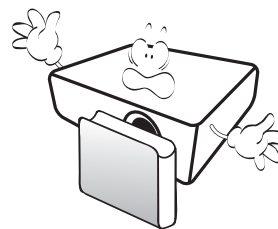

8. Не използвайте лампата след номиналния ѝ експлоатационен период. Твърде дългото използване на лампата извън указания експлоатационен период може в редки случаи да доведе до счупването ѝ.

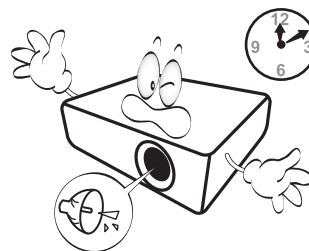

9. Никога не сменяйте сглобката на лампата или други електрически компоненти при включен проектор.

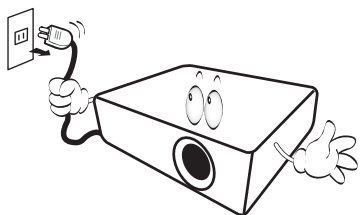

10. Не поставяйте този продукт върху нестабилна количка, стойка или маса. Продуктът може да падне, понасяйки сериозни повреди.

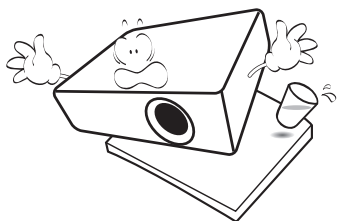

11. Не правете опити за разглобяване на проектора. В него има места с опасно високо напрежение. При докосване на части под напрежение е възможен фатален изход. Единствената част, която подлежи на обслужване е лампата и тя има собствен подвижен капак.

При никакви обстоятелства не трябва да отстранявате или сваляте останалите капаци. Обръщайте се само към подходящо квалифициран, професионален сервиз.

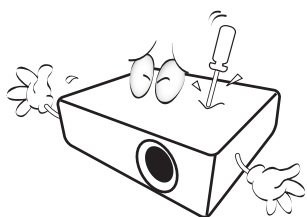

12. Не блокирайте вентилационните отвори.

- Не поставяйте проектора върху одеяла, легла или други меки повърхности.
- Не покривайте проектора с платна или други подобни.
- Не поставяйте в близост до проектора запалими материали.

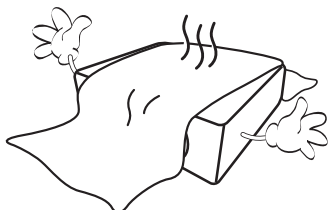

Ако вентилационните отвори са сериозно възпрепятствани, прегряването във вътрешността на проектора може да доведе до пожар.

13. Винаги поставяйте проектора на равна, хоризонтална повърхност по време на работа.

- Не използвайте, ако ъгълът на наклоняване е по-голям от 10 градуса наляво или надясно, а наклонянето назад не трябва да надхвърля 15 градуса. Използването на проектора, когато не е напълно хоризонтален, може да доведе до неправилно функциониране или повреда в лампата.

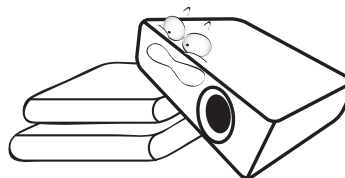

14. Не изправяйте проектора вертикално докрай. Това може да доведе до прекатурване на проектора, да причини наранявания или повреди.

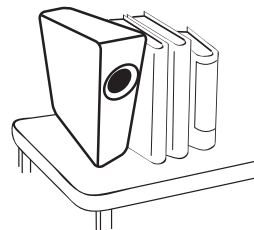

15. Не стъпвайте върху проектора и не поставяйте предмети върху него. Освен възможните физически щети на проектора, това може да доведе до инциденти и евентуални наранявания.

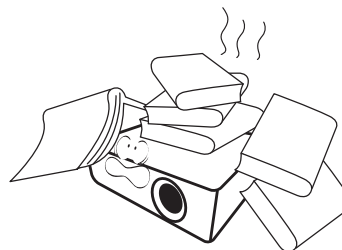

16. Когато проекторът работи, можете да усетите затопляне на въздуха и миризма от вентилационната му решетка. Това е нормално и не означава наличие на дефект в продукта.

17. Не поставяйте течности в близост до проектора. Разливането на течности върху него може да причини повреда. Ако проекторът се навлажни, го изключете от контакта на захранването и повикайте техник на BenQ за сервиз.

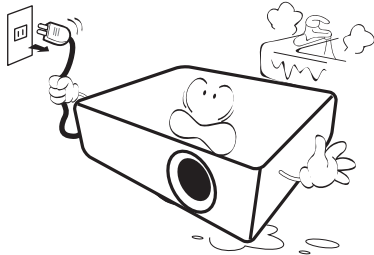

18. Продуктът може да показва обърнати изображения при монтаж на тавана/стената.

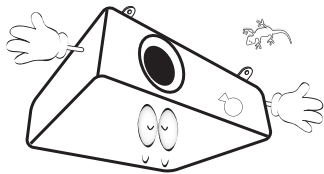

19. Този апарат трябва да бъде заземен.



Hg – лампата съдържа живак. Да се депонира в съответствие с местните закони за изхвърляне на отпадъци. Вж. www.lamprecycle.org.

20. Не използвайте проектора при никое от следните условия.

- В затворени пространства или места с лоша вентилация. Уверете се, че проекторът се монтира поне на 50 cm от стените при наличие на свободен въздушен поток.
- Места, на които е възможно достигане на високи температурни стойности, като вътрешността на автомобили с вдигнати прозорци.
- Места с висока влажност, запрашеност или цигарен дим могат да влошат оптичните компоненти, скъсят експлоатационния период и затъмнят изображението.

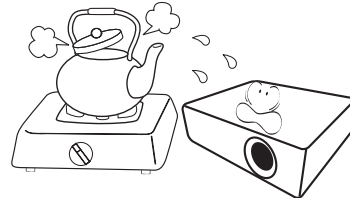

- Места в близост до противопожарни инсталации
- Места с околна температура над 40 °C/104 °F
- Места с надморска височина над 3000 m (10 000 фута).

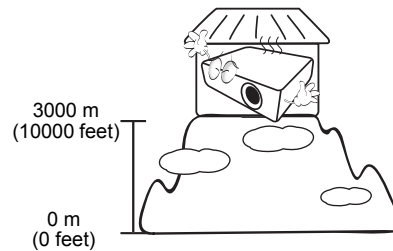

Въведение

Съдържание на доставката

Внимателно разопакувайте и проверете, дали доставката съдържа всички от описаните по-долу елементи. Ако някой от елементите липсва, се обърнете към доставчика.

Стандартни аксесоари

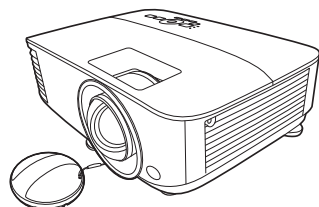

Проектор



Дистанционно управление с батерии



Компактдиск с ръководство на потребителя



Ръководство за бързо стартиране



Гаранционна карта*

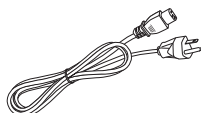

Захранващ кабел

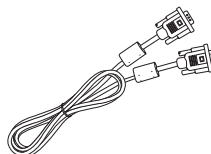

VGA кабел



- Доставените принадлежности са подходящи за вашия регион и е възможно да се различават от показаните на илюстрацията.
- *Гаранционна карта се предлага само за определени региони. Можете да получите подробна информация от доставчика.

Допълнителни принадлежности

1. Комплект с резервна лампа
2. 3-измерни очила
3. Безжичен хардуерен ключ: WDRT8192
USB хардуерен ключ, QCast (QP01),
QCast Mirror (QP20)
4. Противопрахов филтър

Смяна на батериите на дистанционното управление

1. Натиснете и плъзнете капачето на батериите, както е показано.
2. Извадете старите батерии (ако е приложимо) и поставете две батерии AAA. Уверете се, че положителните и отрицателните краища са разположени правилно, както е показано.

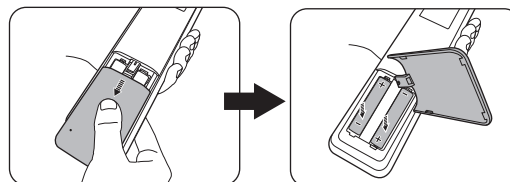

3. Плъзнете капачето на батериите навътре, докато щракне на мястото си.



- Избягвайте оставянето на дистанционното управление и батериите в среда с твърде висока температура и влажност, като кухненски помещения, бани, сауни, солариуми или в затворени автомобили.
- Сменяйте батерията с нова от същия тип или еквивалентна, от препоръчвания от производителя вид.
- Изхвърляйте използваните батерии според инструкциите на производителя и местните разпоредби за опазване на околната среда.
- Никога не хвърляйте батериите в огън. Съществува риск от експлозия.
- Ако батериите са изтощени или ако няма да използвате дистанционното управление за продължителен период, е необходимо да ги извадите, за да предотвратите повреди в дистанционното управление при евентуално протичане на батериите.

Изглед на проектора отвън

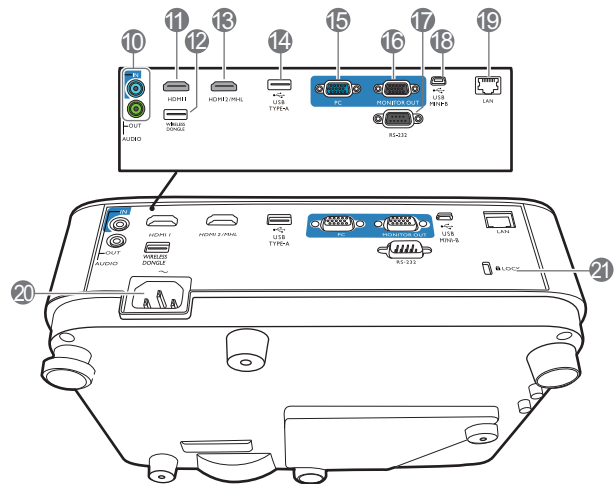
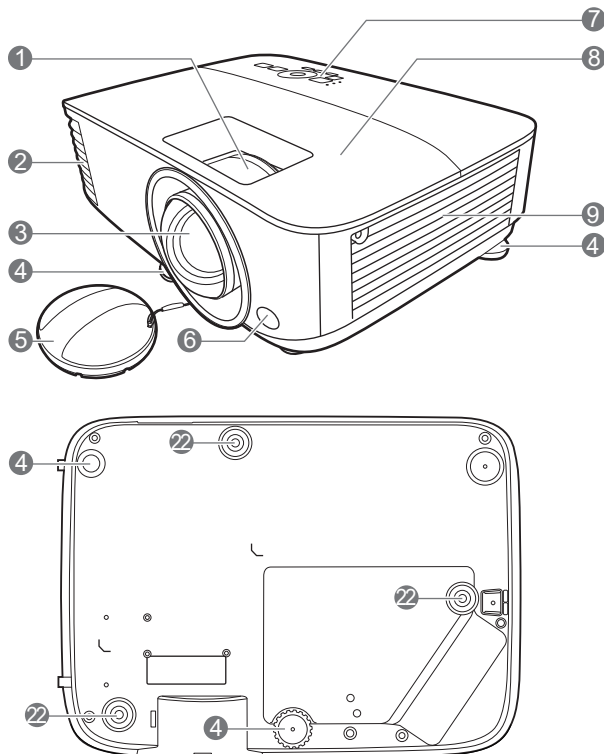

1. Пръстен за фокусиране
2. Вентилация (изпускане на горещ въздух)
3. Обектив за прожектиране
4. Крачета за регулиране
5. Капачка на обектива
6. IR датчик за дистанционно управление
7. Външен панел за управление (Вж. [Органи за управление и функции на страница 9.](#))
8. Капак на лампата
9. Вентилация (вход за горещ въздух)
10. Жакове за входни аудио сигнали
Жак за изходни аудио сигнали
11. HDMI входящ порт
12. USB порт тип A (за USB безжичен донгъл)
13. HDMI/MHL-входящ порт
14. USB порт тип A (за USB флаш памет/мощност за HDMI донгъл)
15. Жакове за входен сигнал RGB (компютър)
16. Жак за изходен сигнал RGB (PC)
17. Управляващ порт RS-232
18. USB Mini-B порт
19. RJ-45 входен жак за локална мрежа
20. Жак за променливотоково захранване
21. Отвор за обезопасителни устройства против кражба за монитори
22. Отвори за монтаж на таван

Органи за управление и функции

Проектор & дистанционно управление

• Всички бутони, описани в този документ могат да се натискат на проектора, или от дистанционното управление.

• Дистанционното управление е без лазерен курсор в Япония

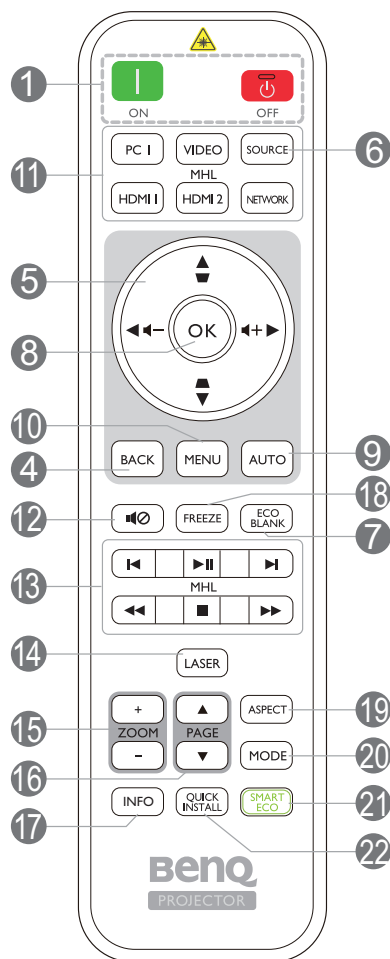
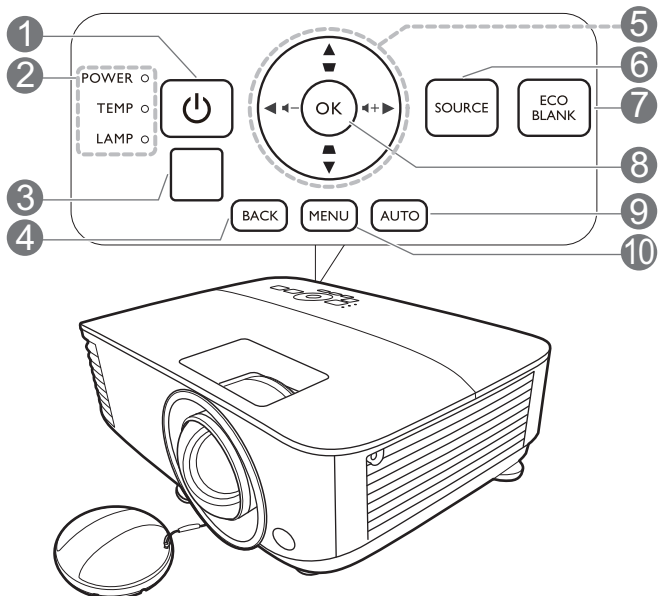

1. POWER (ЗАХРАНВАНЕ)

Превключва проектора от режим на неактивност във включено състояние.

ON (ВКЛ.) / Off (Изключено)

Превключва проектора от режим на неактивност във включено състояние.

2. Светлинен индикатор (POWER) ЗАХРАНВАНЕ/Светлинен индикатор (TEMP) ТЕМПература/Светлинен индикатор LAMP (ЛАМПА) (Вж. [Индикатори на страница 50.](#))

3. IR датчик за дистанционно управление

4. BACK (НАЗАД)

Връща се в предишното екранно OSD меню, излиза и записва настройките на менюто.

5. Клавиши със стрелки (▲, ▼, ◀, ▶)

При активиране на екранното меню (OSD), тези клавиши се използват като стрелки за избор на елементите на менюто и извършване на съответните настройки.

Клавиши за корекция на трапецовидно изкривяване (△, ▽)

Показва страницата за коригиране на трапецовидно изкривяване.

Бутони за звука ◀- / ▶+

Намалява или увеличава силата на звука на проектора.

6. SOURCE (ИЗТОЧНИК)

Показва лента за избор на източник.

7. ECO BLANK (Икономично изключване на екрана)

Използва се за скриване на картината на екрана.



Не закривайте прожекционния обектив, тъй като това може да доведе до прегряване и деформиране на закриващия предмет, дори възникване на пожар.

8. OK

Потвърждава избрания елемент на екранното меню (OSD).

9. AUTO (АВТОМАТИЧНО)

Автоматично определя най-добрите настройки за синхронизация на картината, когато е избран компютърен сигнал (аналогов RGB).

10. MENU (МЕНЮ)

Включва екранното меню (OSD).

11. Бутони за избор на източник: PC 1, VIDEO (ВИДЕО), HDMI 1, MHL/HDMI 2, NETWORK (МРЕЖА)

Избира входен източник за показване.

12.

Включва и изключва звука на проектора.

13. Бутони за управление на MHL (◀ Предишен, ▶ Възпроизвеждане/Пауза, ▶ Напред, ◀◀ Пренавиване, ■ Стоп, ▶▶ Бързо напред)

Отива към предишния файл/пуска/прави пауза/отива към следващия файл/превърта/спира/бързо напред по време на възпроизвеждане на мултимедията.



На разположение само, когато управлява вашето интелигентно устройство в MHL режим.

14. LASER (ЛАЗЕР)

Излъчва видим лазерен показалец за целите на презентацията.

15. ZOOM+ (МАЩАБИРАНЕ+)/ZOOM- (МАЩАБИРАНЕ-)

Увеличава или намалява размера на прожектираната картина.

16. PAGE (СТРАНИРАНЕ)▲/PAGE (СТРАНИРАНЕ)▼

Позволява да работите със софтуерна програма за възпроизвеждане (на свързан компютър), която отговаря на команди за придвижване на страницата нагоре/надолу (като Microsoft PowerPoint).

17. INFO (ИНФОРМАЦИЯ)

Показва информация за проектора.

18. FREEZE (ЗАМРЪЗВАНЕ)

Изпълнява стоп кадър за прожектираното изображение.

19. ASPECT (ПРОПОРЦИЯ)

Избира пропорцията на показваната картина.

20. MODE (РЕЖИМ)

Избира наличен режим за настройка на картина.

21. SMART ECO (ИНТЕЛИГЕНТЕН ЕКО РЕЖИМ)

Показва менюто **Лампов режим** за избор на подходящ работен режим на лампата.

22. QUICK INSTALL (БЪРЗО ИНСТ.)

Бързо избира няколко функции, за да регулира прожектираното изображение и показва тестов шаблон.

Работа с ЛАЗЕРНАТА показалка

Лазерният показалец представлява средство за професионално презентирание. Излъчва червено оцветена светлина, когато се натисне. Лазерният лъч е видим. Необходимо е да натиснете и задържите **LASER (ЛАЗЕР)** за непрекъснатото му показване.

Лазерният показалец не е играчка. Родителите трябва да имат предвид свързаните с лазерната енергия опасности и да пазят дистанционното управление далеч от достъпа на деца.



Не гледайте в прозореца с лазерна светлина и не посочвайте с лазерния лъч върху себе си или други лица. Вижте предупредителните съобщения от задната страна на дистанционното управление, преди да го използвате.

Avoid Exposure
Laser radiation is emitted from this aperture



Управление на вашето интелигентно устройство с дистанционното управление

Когато проекторът прожектира съдържание от MHL съвместимото ви интелигентно устройство, можете да използвате дистанционното управление, за да управлявате своето интелигентно устройство.

За да влезете в MHL режим, натиснете и задръжте **AUTO (АВТОМАТИЧНО)** в течение на 3 секунди. За управлението на интелигентното ви устройство са на разположение следните бутони: **Клавиши стрелки (▲, ▼, ◀, ▶), MENU (МЕНЮ), BACK (НАЗАД), OK, Бутони за управление на MHL.**

За да излезете от MHL режим, натиснете и задръжте **AUTO (АВТОМАТИЧНО)** в течение на 3 секунди.

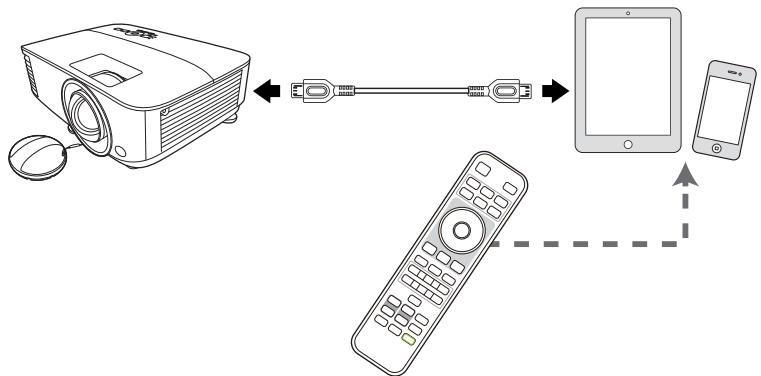

Когато проекторът е в режим MHL, клавиатурата на проектора трябва да е със същото определение на бутоните на дистанционното управление.

Ефективен обхват на дистанционното управление

Дистанционното управление трябва да бъде държано в рамките на ъгъл от 30 градуса по перпендикуляра на IR датчика(ци) за дистанционно управление, за да функционира правилно. Разстоянието между дистанционното управление и датчика(ците) не трябва да надхвърля 8 метра (~ 26 фута).

Уверете се, че няма препятствия между дистанционното управление и IR датчика(ците) на проектора, които биха могли да отклонят инфрачервения лъч.

• Работа с проектора отпред

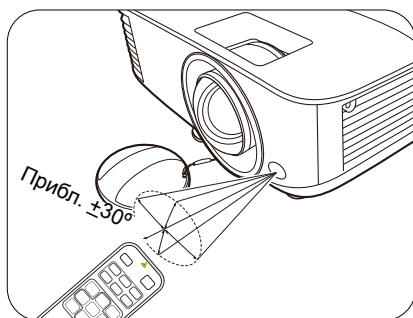

• Работа с проектора отгоре

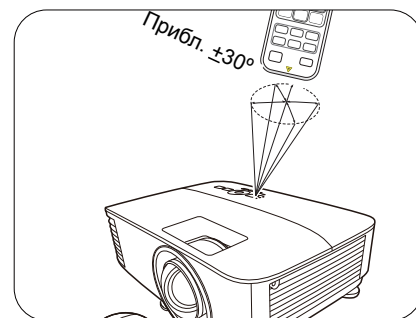

Разполагане на проектора

Избор на място

Преди да изберете място за монтаж на вашия проектор, вземете предвид следните фактори:

- Размер и позиция на екрана
- Място на електрическия контакт
- Място и разстояние между проектора и останалата част на оборудването

Можете да разполагате проектора по следните начини.

1. Предна, маса

Изберете тази позиция, когато проекторът е поставен на маса пред екрана. Това е най-честият начин за разполагане на проектора, който позволява мобилност и лесно настройване.

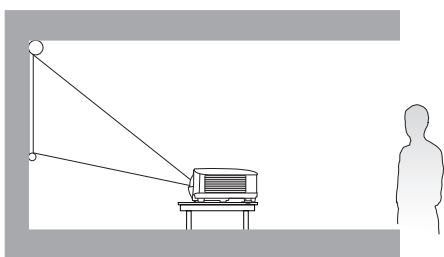

2. Задна, маса

Изберете тази позиция, когато проекторът е поставен на маса зад екрана. Обърнете внимание, че е необходим специален екран за прожектиране назад.

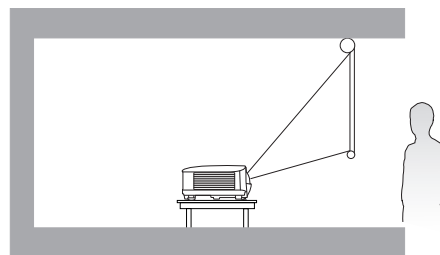

3. Предна, таванна

Изберете тази позиция, когато желаете проекторът да бъде окачен с горната част надолу на тавана пред екрана. Закупете набор за монтаж на таван на проектори на BenQ от доставчика, за да осъществите монтаж на тавана.

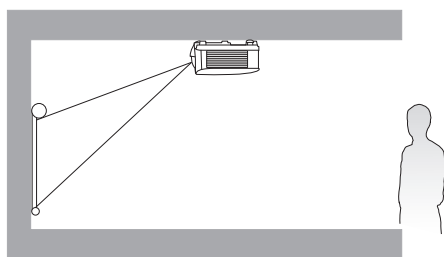

4. Задна, таванна

Изберете тази позиция, когато желаете проекторът да бъде окачен с горната част надолу на тавана зад екрана. Обърнете внимание, че за този вид монтаж е необходим екран за прожектиране назад и набор за монтаж на таван на BenQ.

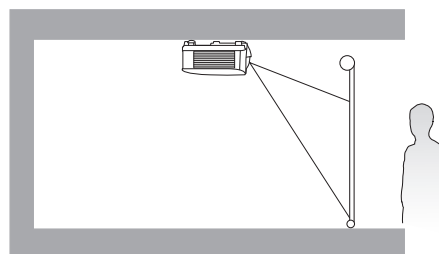

След включване на проектора, отидете в **Разширени Меню - Настройки > Инсталиране на проектора > Инсталиране на проектора** и натиснете ◀/▶ за избор на настройка.

Можете да използвате **QUICK INSTALL (БЪРЗО ИНСТ.)** на дистанционното управление за достъп до това меню.

Получаване на предпочитания размер на прожектираното изображение

Разстоянието от прожекционния обектив до екрана, настройката за мащабиране (ако има) и видеоформата оказват влияние върху размера на прожектираното изображение.

Размери на прожекцията

MX731

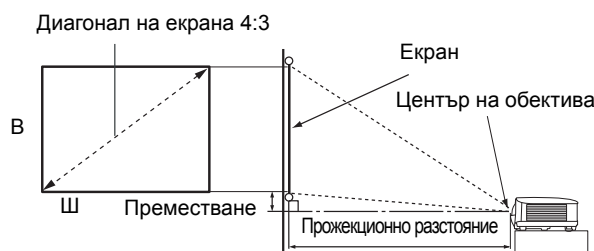

- Пропорцията на екрана е 4:3 и прожектираната картина е в съотношение 4:3

Големина на екрана			Прожекционно разстояние (мм)			Преместване (мм)	
Диagonal	В	Ш	Мин. разстояние	Средно	Макс. разстояние		
Инча	mm	(mm)	(с макс. мащабиране)		(мин. мащабиране)		
30	762	457	610	920	1061	1201	34
35	889	533	711	1074	1237	1401	40
40	1016	610	813	1227	1414	1601	46
50	1270	762	1016	1534	1768	2002	57
60	1524	914	1219	1841	2121	2402	69
70	1778	1067	1422	2148	2475	2802	80
80	2032	1219	1626	2455	2829	3202	91
90	2286	1372	1829	2761	3182	3603	103
100	2540	1524	2032	3068	3536	4003	114
110	2794	1676	2235	3375	3889	4403	126
120	3048	1829	2438	3682	4243	4804	137
130	3302	1981	2642	3989	4596	5204	149
140	3556	2134	2845	4296	4950	5604	160
150	3810	2286	3048	4602	5304	6005	171
160	4064	2438	3251	4909	5657	6405	183
170	4318	2591	3454	5216	6011	6805	194
180	4572	2743	3658	5523	6364	7205	206
200	5080	3048	4064	6137	7071	8006	229
250	6350	3810	5080	7671	8839	10008	286
300	7620	4572	6096	9205	10607	12009	343

Например, ако използвате 120-инчов екран, препоръчаното прожекционно разстояние е 4243 mm.

Ако измереното прожекционно разстояние е 5000 mm, най-близкото съвпадение в колона "Прожекционно разстояние (мм)" е 4950 mm. Търсенето по този ред показва, че е необходим екран с размер 140 инча (около 3,6 м).



За да оптимизирате качеството на вашата прожекция, предлагаме да направите прожекцията в несива зона.



Всички измервания са приблизителни и може да се различават от действителните размери. BenQ препоръчва, ако възнамерявате да монтирате проектора за постоянно, първо физически да проверите размера на екрана и прожекционното разстояние, като използвате проектора на място, преди да го монтирате за постоянно и да проверите оптичните характеристики на конкретния проектор. Това ще ви помогне да определите точното монтажно положение по най-подходящия за мястото начин.

MW732

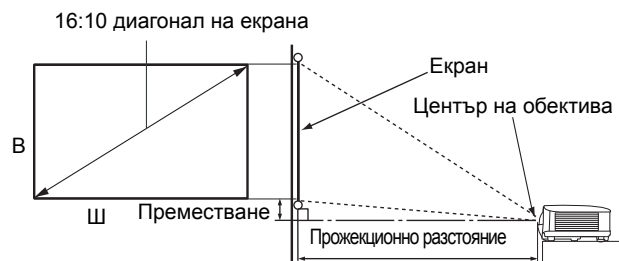

- Аспектното съотношение на екрана е 16:10 и прожектираната картина е в съотношение 16:10

Големина на екрана				Прожекционно разстояние (мм)			Преместване (мм)
Диagonal	В	Ш	Мин. разстояние	Средно	Макс. разстояние		
Инча	mm	(mm)	(mm)		(с макс. мащабиране)	(мин. мащабиране)	
30	762	404	646	782	898	1014	40
35	889	471	754	912	1048	1184	47
40	1016	538	862	1042	1198	1353	54
50	1270	673	1077	1303	1497	1691	67
60	1524	808	1292	1564	1796	2029	81
70	1778	942	1508	1824	2096	2367	94
80	2032	1077	1723	2085	2395	2705	108
90	2286	1212	1939	2346	2695	3043	121
100	2540	1346	2154	2606	2994	3382	135
110	2794	1481	2369	2867	3293	3720	148
120	3048	1615	2585	3127	3593	4058	162
130	3302	1750	2800	3388	3892	4396	175
140	3556	1885	3015	3649	4192	4734	188
150	3810	2019	3231	3909	4491	5072	202
160	4064	2154	3446	4170	4790	5411	215
170	4318	2289	3662	4431	5090	5749	229
180	4572	2423	3877	4691	5389	6087	242
200	5080	2692	4308	5212	5988	6763	269
250	6350	3365	5385	6516	7485	8454	337
300	7620	4039	6462	7819	8982	10145	404

Например, ако използвате 120-инчов екран, препоръчаното прожекционно разстояние е 3593 mm.

Ако измереното прожекционно разстояние е 5000 mm, най-близкото съвпадение в колона "Прожекционно разстояние (мм)" е 5090 mm. Търсенето по този ред, показва че е необходим екран с размер 170 инча (около 4,3 m).



За да оптимизирате качеството на вашата прожекция, предлагаме да направите прожекцията в несива зона.



Всички измервания са приблизителни и може да се различават от действителните размери. BenQ препоръчва, ако възнамерявате да монтирате проектора за постоянно, първо физически да проверите размера на екрана и прожекционното разстояние, като използвате проектора на място, преди да го монтирате за постоянно и да проверите оптичните характеристики на конкретния проектор. Това ще ви помогне да определите точното монтажно положение по най-подходящия за мястото начин.

MH733

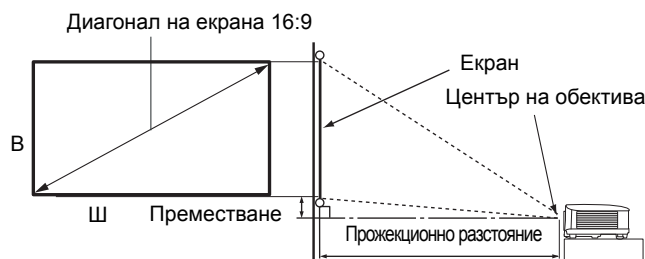

- Пропорцията на екрана е 16:9 и прожектираната картина е в съотношение 16:9

Големина на екрана			Прожекционно разстояние (мм)			Преместване (мм)	
Диагонал	В	Ш	Мин. разстояние	Средно	Макс. разстояние		
Инча	mm	(mm)	(mm)		(с макс. мащабиране)	(мин. мащабиране)	
30	762	374	664	764	880	996	19
35	889	436	775	891	1027	1162	22
40	1016	498	886	1018	1173	1328	25
50	1270	623	1107	1273	1467	1660	31
60	1524	747	1328	1528	1760	1992	37
70	1778	872	1550	1782	2053	2324	44
80	2032	996	1771	2037	2347	2657	50
90	2286	1121	1992	2291	2640	2989	56
100	2540	1245	2214	2546	2933	3321	62
110	2794	1370	2435	2800	3227	3653	68
120	3048	1494	2657	3055	3520	3985	75
130	3302	1619	2878	3310	3813	4317	81
140	3556	1743	3099	3564	4107	4649	87
150	3810	1868	3321	3819	4400	4981	93
160	4064	1992	3542	4073	4693	5313	100
170	4318	2117	3763	4328	4987	5645	106
180	4572	2241	3985	4583	5280	5977	112
200	5080	2491	4428	5092	5867	6641	125
250	6350	3113	5535	6365	7333	8302	156
300	7620	3736	6641	7638	8800	9962	187

Например, ако използвате 120-инчов екран, препоръчаното прожекционно разстояние е 3520 mm.

Ако измереното прожекционно разстояние е 5000 mm, най-близкото съвпадение в колона "[Прожекционно разстояние \(мм\)](#)" е 4987 mm. Търсенето по този ред показва, че е необходим екран с размер 170 инча (около 4,3 м).



За да оптимизирате качеството на вашата прожекция, предлагаме да направите прожекцията в несива зона.



Всички измервания са приблизителни и може да се различават от действителните размери. BenQ препоръчва, ако възнамерявате да монтирате проектора за постоянно, първо физически да проверите размера на екрана и прожекционното разстояние, като използвате проектора на място, преди да го монтирате за постоянно и да проверите оптичните характеристики на конкретния проектор. Това ще ви помогне да определите точното монтажно положение по най-подходящия за мястото начин.

Монтаж на проектора

Ако възнамерявате да монтирате проектора, настоятелно препоръчваме да използвате подходящ монтажен комплект на BenQ, който да осигури безопасен монтаж.

Ако използвате монтажен комплект на други производители, съществува риск за безопасността, тъй като проекторът може да падне поради неподходящо закрепване, дължащо се на неподходящи датчици или дължина на винтовете.

Преди монтажа на проектора

- Поръчайте монтажен комплект на BenQ от същото място, от което сте закупили вашия проектор на BenQ.
- BenQ препоръчва да закупите и отделен обезопасителен кабел за устройства за монтаж и да го прикрепите здраво към съответния слот на проектора и основата на монтажната скоба. Това осигурява вторично ограничаване на проектора, ако монтажната скоба се разхлаби.
- Помолете вашия дилър да инсталира проектора вместо вас. Ако монтирате проектора сами, той може да падне и да ви нарани.
- Вземете необходимите предпазни мерки, за да предотвратите падане на проектора напр. при земетресение.
- Гаранцията не покрива щети в следствие на монтаж на монитора с монтажен комплект на производител, различен от BenQ.
- Вземете под внимание температурата на околната среда, където проекторът се монтира на тавана/стената. Ако се използва печка, температурата в близост до тавана може да е по-висока от очакваното.
- Прочетете ръководството на потребителя за монтажния комплект за обхвата на въртящия момент. Затягането с въртящ момент, по-висок от препоръчителния диапазон може да доведе до повреда на проектора и последващо падане.
- Уверете се, че контактът за захранването е на достъпна височина, така че да можете лесно да изключите проектора.

Диаграма за монтаж натаван/стена

Винт за монтаж на таван/стена: M4
(Макс. L = 25 mm; мин. L = 20 mm)

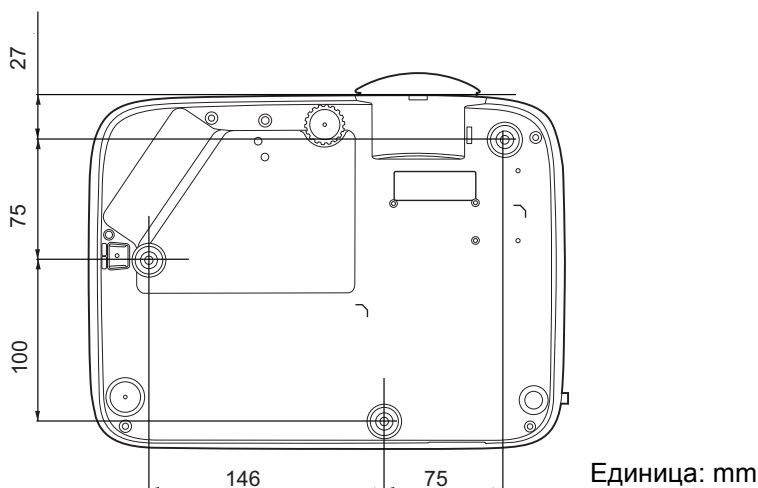

Настройка на прожектираното изображение

Настройка на ъгъла на прожектиране

Ако проекторът не е поставен на равна повърхност или екранът и проекторът не са перпендикулярни един спрямо друг, прожектираното изображение е трапецовидно. Можете да завинтите регулиращите крачета, за да настроите фино хоризонталния ъгъл.

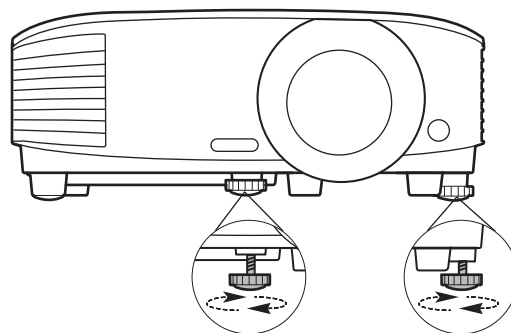

За да приберете крачетата, завинтете задните регулиращи крачета в обратна посока.



Не гледайте в обектива при включена лампа. Силната светлина на лампата може да причини увреждания на очите.

Автоматична настройка на изображението

В някои случаи е възможно качеството на картината да се нуждае от оптимизиране. За да направите това, натиснете **AUTO (АВТОМАТИЧНО)**. В рамките на 3 секунди вградената интелигентна функция за автоматична настройка ще пренастрои стойностите на честотата и тактуването, за да осигури най-добро качество за картината.

Информацията за текущия източник на сигнал се показва в ъгъла на екрана за 3 секунди.



Тази функция е налична само когато е избран PC сигнал (аналогов RGB).

Фина настройка на размера и яснотата на изображението

Можете да регулирате прожектираното изображение до желаня размер от пръстена за мащабиране.

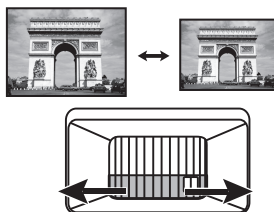

Изяснете изображението, като въртите пръстена за фокусиране.

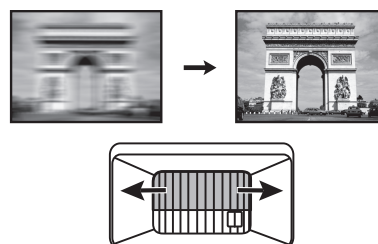

Коригиране на трапецовидното изкривяване



Тази функция не е налична, когато няма входен сигнал. Ако искате да използвате тази функция, когато няма входен сигнал, първо активирайте **Тестова шарка**.

Трапецовидното изкривяване се отнася за ситуацията, при която прожектираното изображение се изкривява трапецовидно поради ъглово проектиране.

За да промените това, ще трябва ръчно да го коригирате, като следвате тези стъпки.

1. Направете една от следните стъпки за показване на основната страница за коригиране.

- Натиснете \triangle / ∇ на проектора или на дистанционното управление.
- Натиснете **QUICK INSTALL (БЪРЗО ИНСТ.)** на дистанционното управление. Натиснете \blacktriangledown , за да маркирате **2D корекция** и натиснете **ОК**.
- Отидете в **Разширени Меню - Дисплей > 2D корекция** и натиснете **ОК**.

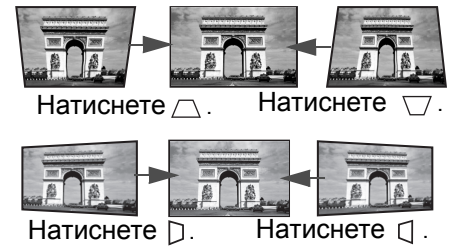

2. След **2D корекция** се показва страницата за корекция. Натиснете \triangle , за да коригирате трапецовидното изкривяване в горната част на изображението. Натиснете ∇ , за да коригирате трапецовидното изкривяване в долната част на изображението. Натиснете \triangleright на проектора, за да коригирате трапецовидното изкривяване в дясната част на изображението. Натиснете \blacktriangleleft на проектора, за да коригирате трапецовидното изкривяване от лявата страна на изображението.

3. Когато се покаже страницата за коригиране **2D корекция**, можете също да направите следните настройки:

- Натиснете **AUTO (АВТОМАТИЧНО)** и нулирайте стойностите на корекцията.
- Натиснете \blacktriangle / \blacktriangledown , за да забраните функцията авт. верт. корекция.

Функция Авт. верт. корекция

- Отидете на **Разширени Меню - Дисплей > Авт. верт. корекция** и натиснете **ОК**, за да включите функцията Авт. верт. корекция. Изкривяването на изображението се коригира автоматично и се показва стойността на корекцията.
- Натиснете \blacktriangle / \blacktriangledown , за да забраните функцията.

Настройка на съвпадане на ъгли



Тази функция не е налична, когато няма входен сигнал. Ако искате да използвате тази функция, когато няма входен сигнал, първо активирайте **Тестова шарка**.

Можете да настроите ръчно четирите ъгли на изображението чрез задаване на хоризонталните и вертикалните стойности.

1. Направете една от следните стъпки за показване на страницата за коригиране на съвпадането на ъглите.

- Натиснете **QUICK INSTALL (БЪРЗО ИНСТ.)** на дистанционното управление. Натиснете \blacktriangledown , за да маркирате **Побиране в ъгъла** и натиснете **ОК**.
- Отидете в **Разширени Меню - Дисплей > Побиране в ъгъла** и натиснете **ОК**.

2. Натиснете \blacktriangle / \blacktriangledown / \blacktriangleleft / \blacktriangleright , за да изберете ъгъл и натиснете **ОК**.

3. Натиснете \blacktriangle / \blacktriangledown , за да настроите вертикални стойности.

4. Натиснете \blacktriangleleft / \blacktriangleright , за да настроите хоризонтални стойности.

Свързване

При свързване на източник на сигнал към проектора, се уверете че:

1. Преди осъществяване на свързването сте изключили цялото оборудване.
2. Използвате подходящи сигнални кабели за всеки от източниците.
3. Кабелите са поставени правилно.

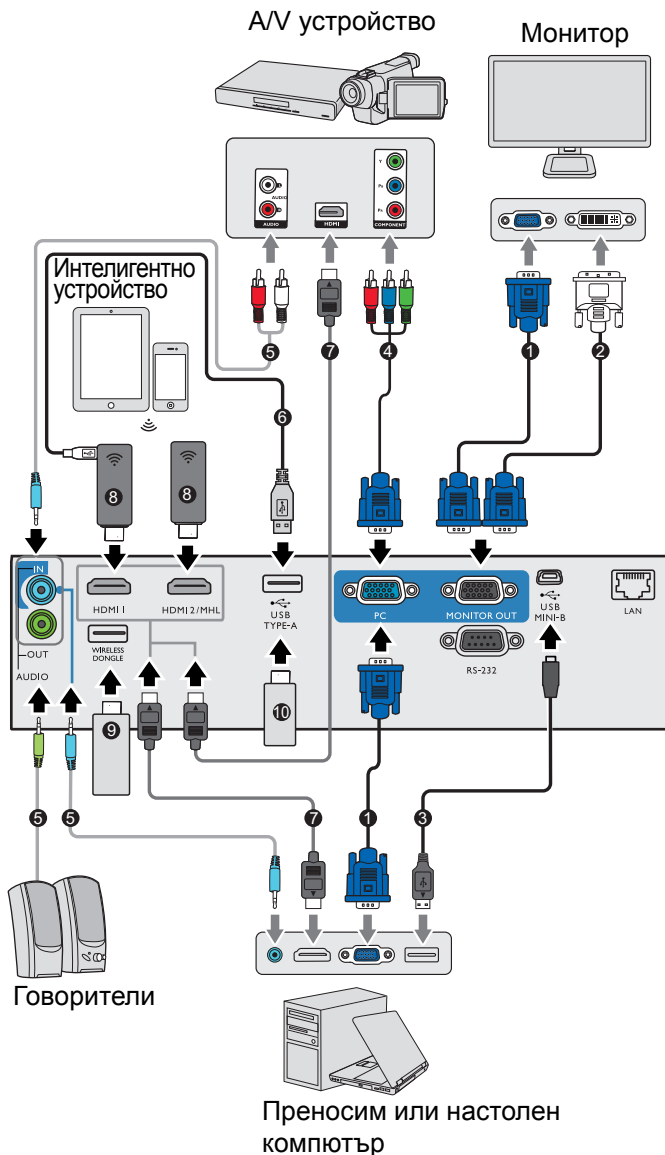

1	VGA кабел
2	Кабел VGA към DVI-A
3	USB кабел
4	Компонентно видео към VGA (D-Sub) Адаптерен кабел
5	Аудио кабел
6	USB кабел (тип A до микро B) свързване към HDMI донгъл за електрическо захранване
7	HDMI кабел
8	HDMI донгъл (QCast, QCast Mirror и др.)
9	USB безжичен донгъл
10	USB флаш памет





- За да осигурите стабилно захранване, не свързвайте едновременно двата порта тип USB A.
- **HDMI2/MHL** и **USB ТИП-A** порта не могат да осигурят едновременно захранване. Изходната мощност е чрез **HDMI2/MHL** или **USB ТИП-A** порт. Имайте предвид, че изходната мощност по подразбиране е през **USB ТИП-A** порт. Когато се свързвате към **HDMI2/MHL** порт, задайте **Бутон вкл./изкл. MHL** към **Включено** в менюто на екрана, за да сте сигурни, че устройството е захранено, вижте **Бутон вкл./изкл. MHL на страница 41**. След това, когато се свързвате към **USB ТИП-A** порт (включително **Безжична LAN мрежа**) запомнете да настроите **Бутон вкл./изкл. MHL** към **Изключено** в менюто на екрана.



- Някои от кабелите на показаните по-горе начини на свързване не се доставят с проектора (вж. [Съдържание на доставката на страница 7](#)). Могат да бъдат закупени от магазините за електроника.
- Илюстрациите на свързванията са само за справка. Съединителните жакове отзад на проектора са различни за всеки модел проектор.
- Много преносими компютри не включват външните си видео портове при свързване с проектор. Обикновено клавишните комбинации, като FN + клавиша за функция със символ монитор превключват външния дисплей в състояние вкл./изкл. Натиснете едновременно FN и съответния функционален клавиш. Вижте документацията на преносимия компютър, за да видите клавишните комбинации.
- Ако избраното видео изображение не се покаже след включване на проектора и избор на съответния видео източник, проверете дали видео устройството е включено и работи правилно. Проверете още дали сигналните кабели са правилно свързани.

Свързване на устройства – източник на видео сигнал

Необходимо е да свържете проектора към видео източник като използвате един от горните методи на свързване. Различните методи осигуряват различно ниво на качество на видео сигнала.

Терминал		Качество на картината
HDMI		Най-добро
HDMI2/MHL		Най-добро
Компонентно видео (през RGB вход)		По-добро

Свързване на звук

Проекторът има вградени моно високоговорител(и), които са създадени за осигуряване на основни звукови функции при презентирание на данни за бизнес-цели.

Не са предназначени за стерео възпроизвеждане, както е при системите за домашно кино. Входните стерео сигнали (ако има такива), се миксират в общоприет моно сигнал през високоговорителя(ите) на проектора.

Вградените високоговорител(и) ще се заглуши, когато се свърже жакът **АУДИО ИЗХОД**.



- Проекторът може да възпроизвежда само смесен моно звук, дори ако входния сигнал е стерео.
- Ако избраното видео изображение не се покаже след включване на проектора и избор на съответния видео източник, проверете дали видео устройството е включено и работи правилно. Проверете още дали сигналните кабели са правилно свързани.

Свързване на интелигентни устройства

Пректорът може да прожектира съдържанието директно от интелигентно устройство, като използва безжичен донгъл.

HDMI безжичен донгъл (напр. BenQ QCast Mirror, QCast)

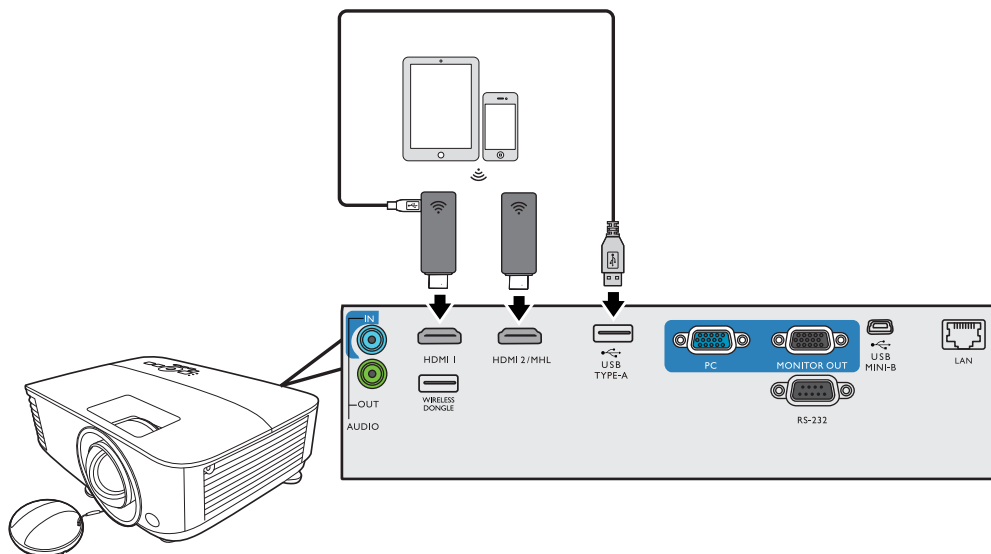

- Свържете донгъла към **HDMI** и **USB ТИП-А** портовете на проектора и превключете входния сигнал към **HDMI-1**.
- Свържете донгъла към **HDMI2/MHL** порта на проектора и превключете входния сигнал към **HDMI-2/MHL**.

 Задайте **Бутон вкл./изкл. MHL** към **Включено** в екранното меню, за да сте сигурни, че донгълът е захранван, вижте [Бутон вкл./изкл. MHL на страница 41](#).

USB безжичен донгъл (напр. WDRT8192 USB донгъл)

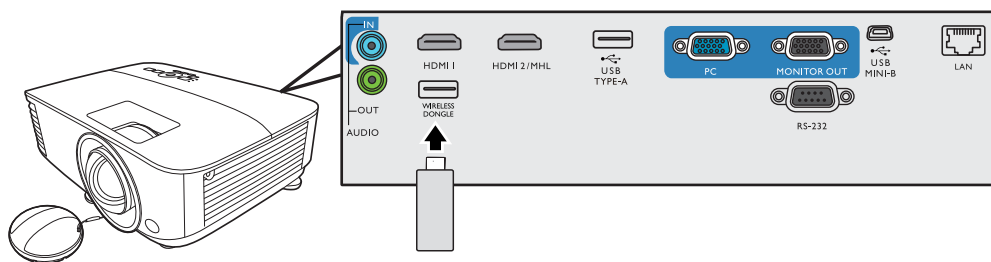

Свържете USB безжичния донгъл към **Безжична LAN мрежа** порта на проектора и включете входния сигнал към **Мрежов дисплей**.

 За подробности, вижте [Ръководство за работа с мрежов проектор на BenQ](#), което може да бъде изтеглено от продуктова страница на BenQ.

Свързване на USB флаш памет

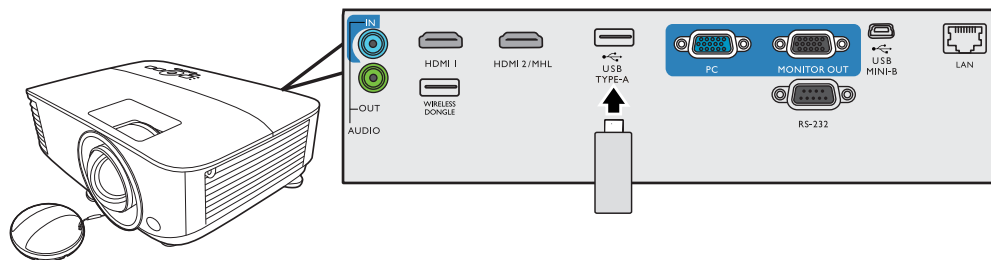

1. Вкарайте USB флаш памет в **USB ТИП-A** порта на проектора.
2. Показва се диалогов прозорец за бързо превключване на източника. Изберете **Да**, за да въведете **USB Reader** източник. Или можете да изберете ръчно **USB Reader** от лентата за избор на източник.





За подробности, вижте [Представяне от USB четец на страница 29](#).

Работа

Пускане на проектора

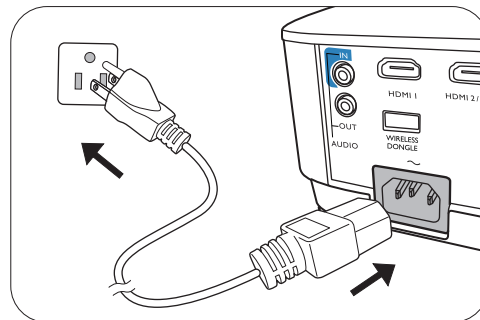
1. Включете щепсела в контакта. Включете превключвателя на захранващия контакт (където има такъв). Индикаторът за захранване на проектора светва в оранжево след включване на захранването.



2. Натиснете  на проектора или  на дистанционното управление, за стартиране на проектора. Светлинният индикатор за захранване премигва в зелено и остава да свети по време на работа на проектора.

Процедурата по стартиране отнема около 30 секунди. На по-късен етап от стартирането, се прожектира начална емблема.

(Ако е необходимо) Завъртете пръстена на фокуса, за да регулирате яснотата на изображението.

3. Ако проекторът се активира за пръв път, изберете език на екранните менюта като следвате инструкциите на екрана.
4. Ако ви бъде подсказано да въведете парола, натиснете клавишите стрелки, за да въведете 6-цифрена парола. Вж. [Използване на функцията за парола на страница 25](#).
5. Включете цялото свързано оборудване.

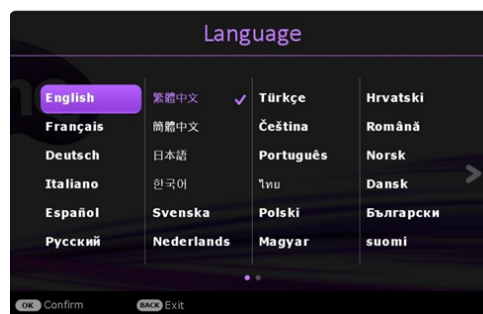

6. Проекторът ще започне да търси входни сигнали. Текущо сканираният входен сигнал се показва. Ако проекторът не разпознае валиден сигнал, се показва съобщението „No Signal“ („Няма сигнал“) до намиране на входен сигнал.

Можете също да натиснете **SOURCE (ИЗТОЧНИК)**, за да изберете желанния входен сигнал. Вж. [Превключване на входния сигнал на страница 27](#).



- Моля, използвайте оригиналните аксесоари (напр. захранващ кабел), за да избегнете възможни опасности, като токов удар и пожар.
- Ако проекторът е нагорещен от предишно използване, той включва охлаждащия вентилатор за около 90 секунди, преди да се подаде захранване към лампата.



- Снимките на съветника за настройка по-долу са само за справка и може да се различават от действителната конструкция.
- Ако честотата/разделителната способност на входния сигнал надхвърли работния обхват на проектора, се изписва съобщението „Out of Range“ („Извън обхват“) на празен екран. Сменете на входен сигнал, който е съвместим с разделителната способност на проектора или понижете настройките за входен сигнал. Вж. [Схема на синхронизация на страница 54](#).
- Ако не се открие сигнал в продължение на 3 минути, проекторът автоматично влиза в режим на икономии.

Използване на менютата

Пректорът разполага с 2 вида екранни менюта (OSD), които позволяват различни регулировки и настройки.

- **Осн.** Екранно меню: осигурява основни функции на менюто. (Вж. [Осн. меню на страница 31](#))
- **Разширени** Екранно меню: осигурява пълни функции на менюто. (Вж. [Разширени меню на страница 33](#))

За да влезете в екранното меню, натиснете **MENU (МЕНЮ)** на проектора или дистанционното управление.

- Използвайте клавишите със стрелки (▲/▼/◀/▶) на проектора или дистанционното управление за придвижване в елементите на менюто.
- Използвайте **OK** на проектора или дистанционното управление, за да потвърдите избрания елемент от менюто.

Първият път, когато използвате проектора (след приключване на първоначалната настройка), се появява основно екранно меню.



Снимките на екранните менюта по-долу в това ръководство са само за справка и може да се различават от действителния дизайн.

По-долу е даден преглед на екранно меню **Осн.**.

	<p>1 Тип меню</p>	<p>4 Натиснете OK, за да влезете в менюто.</p>
<p>2</p>	<p>2 Основно меню</p>	<p>5 Състояние</p>
<p>3</p>	<p>3 Текущ входен сигнал</p>	<p>6 Натиснете MENU (МЕНЮ), за да се върнете на предишната страница или да излезете от менюто.</p>

Ако възнамерявате да превключвате от екранно меню **Осн.** в екранно меню **Разширени**, следвайте инструкциите по-долу:

1. Отидете в **Осн. Меню > Тип меню**.
2. Натиснете **OK** и натискайте ▲/▼, за да изберете **Разширени**. При следващото включване на проектора можете да влезете в екранното меню **Разширени** с натискане на **MENU (МЕНЮ)**.

По-долу е даден преглед на екранно меню **Разширени**.

	<p>1 Основно меню и икона на основното меню</p>	<p>5 Натиснете BACK (НАЗАД), за да се върнете на предишната страница.</p>
<p>2 Подменю</p>	<p>3 Текущ входен сигнал</p>	<p>6 Натиснете MENU (МЕНЮ), за да се върнете на предишната страница или да излезете от менюто.</p>
<p>3</p>	<p>4 Натиснете OK, за да влезете в менюто.</p>	<p>7 Състояние</p>
<p>6</p>		

По същия начин, когато искате да превключвате от екранно меню **Разширени** в екранно меню **Осн.**, следвайте инструкциите по-долу:

1. Отидете в **Разширени Меню - Система > Настройки на меню** и натиснете **OK**.
2. Изберете **Тип меню** и **OK**.
3. Натиснете **▲/▼**, за да изберете **Осн.**. При следващото включване на проектора можете да влезете в екранното меню **Осн.** с натискане на **MENU (МЕНЮ)**.

Захващане на проектора

Използване на захващаща блокировка на кабела

Проекторът трябва да бъде инсталиран на безопасно място, за да се предотврати кражба. Ако това е невъзможно, закупете защитно устройство за монтаж, за да обезопасите проектора. Отворът за монтажно устройство се намира на задната страна на проектора. Виж елемент 21 на [страница 8](#).

Обезопасителният монтажен кабел обикновено представлява комбинация от бутон(и) и блокировка. Вижте документацията на блокировката, за да разберете как да я използвате.

Използване на функцията за парола

Задаване на парола

1. Отидете в **Разширени Меню - Настройки > Настройки за защита**. Натиснете **OK**. Показва се страницата **Настройки за защита**.
2. Маркирайте **Промяна на паролата** и натиснете **OK**.

3. Четирите клавиши със стрелки (▲, ►, ▼, ◀) съответстват на 4 последователни цифри (1, 2, 3, 4). В зависимост от паролата, която искате да въведете, натискайте клавишите-стрелки, за да въведете шестте знака на паролата.
4. Потвърдете новата парола като я въведете отново.
След като зададете паролата, екранното меню (OSD) се връща в страницата **Настройки за защита**.
5. За да активирате функцията **Заклучване при включване**, натиснете ▲/▼, за да маркирате **Заклучване при включване** и натиснете ◀/►, за да изберете **Включено**. Въведете паролата отново.

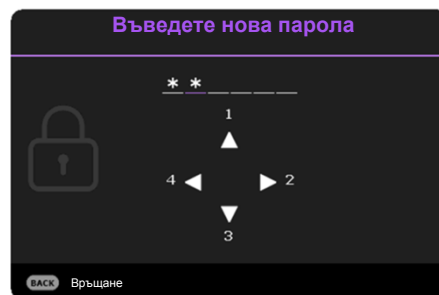

- Въвежданите цифри се показват като звездички на екрана. Запишете си избраната парола и я съхранявайте на сигурно място след задаването ѝ, за да бъде налична в случай, че я забравите.
- След като зададете парола и активирате блокиране на захранването, проекторът не може да бъде използван, освен при въвеждане на съответната парола при всяко стартиране.

Ако забравите паролата

Ако въведете погрешна парола, се показва съобщение за грешка при въвеждане на паролата, последвано от съобщението **Въведи текущата парола**. Ако изобщо не си спомняте паролата, можете да използвате процедурата за възстановяване на парола. Вж. [Процедура за напомняне на паролата на страница 27](#).

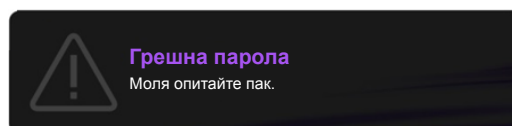

Ако въведете неправилна парола 5 поредни пъти, проекторът за кратко се изключва автоматично.

Процедура за напомняне на паролата

1. Натиснете и задръжте **AUTO (АВТОМАТИЧНО)** за 3 секунди. Проекторът показва на екрана кодиран номер.
2. Запишете номера и изключете проектора.
3. Потърсете помощ от местния сервизен център на BenQ за декодиране на номера. Може да се наложи да представите доказателство за покупката на проектора, за да потвърдите, че сте упълномощения собственик на проектора.

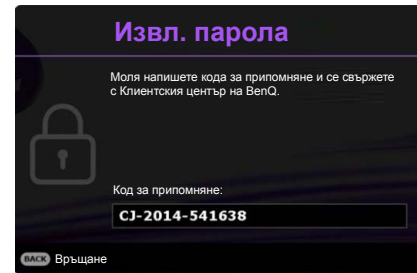

Смяна на паролата

1. Отидете в **Разширени Меню - Настройки > Настройки за защита > Промяна на паролата**.
2. Натиснете **ОК**. Появява се съобщението **“Въведи текущата парола”**.
3. Въведете старата парола.
 - Ако паролата е правилна, се показва друго съобщение **“Въведете нова парола”**.
 - Ако паролата е неправилна, се показва съобщение за погрешна парола и се изписва съобщение за повторен опит **“Въведи текущата парола”**. Можете да натиснете **ВАСК (НАЗАД)**, за да прекъснете смяната, или да опитате друга парола.
4. Въведете нова парола.
5. Потвърдете новата парола като я въведете отново.

Деактивиране на функцията за парола

За деактивиране на защитата с парола, отидете в **Разширени Меню - Настройки > Настройки за защита > Заключване при включване** и натиснете **◀/▶**, за да изберете **Изключено**. Появява се съобщението **“Въведи текущата парола”**. Въведете текущата парола.

- Ако паролата е правилна, екранното меню се връща на страницата **Настройки за защита**. При следващото пускане на проектора не е необходимо да въвеждате паролата.
- Ако паролата е неправилна, се показва съобщение за погрешна парола и се изписва съобщение за повторен опит **“Въведи текущата парола”**. Можете да натиснете **ВАСК (НАЗАД)**, за да прекъснете смяната, или да опитате друга парола.



Въпреки че функцията за парола е деактивирана, е необходимо да запазите старата парола, ако желаете да активирате отново функцията за парола чрез въвеждане на старата парола.

Превключване на входния сигнал

Проекторът може да бъде едновременно включен към различни източници на сигнал. В даден момент, обаче, е възможно показване само на един екран. При стартиране проекторът извършва автоматично търсене на наличните сигнали.

Уверете се, че меню **Разширени Меню - Настройки > Търсене на авт. изт. меню** е **Включено**, ако желаете проекторът да търси автоматично сигнали.



За да изберете източник:

1. Натиснете **SOURCE (ИЗТОЧНИК)**. Появява се лента за избор на източник.
2. Натискайте **▲/▼**, докато бъде избран желания сигнал и натиснете **ОК**.

След като веднъж бъде разпозната, избраната информация за източника се показва за няколко секунди в ъгъла на екрана. Ако към проектора са включени повече източници на сигнал, повторяйте стъпки 1-2 за търсене на останалите сигнали.



- Нивото на яркост на проектираното изображение се променя при превключване между наличните входни сигнали.
- За най-добри резултати при показване е необходимо да изберете и използвате входен сигнал, който работи при основната разделителна способност на проектора. Останалите разделителни способности се мащабират от проектора, в зависимост от настройката „aspect ratio“ (пропорция) и е възможно изкривяване на някои изображения или загуба на яснота на картината. Вж. [Пропорция на страница 31](#).

Управление на проектора посредством локална мрежа

Можете да управлявате дистанционно проектора от компютър, като използвате уеб браузър, когато компютърът и проекторът са правилно свързани към същата локална мрежа. Има два начина на свързване: Кабелна връзка и безжична връзка. Отидете на **Разширени Меню - Мрежа** за настройки на локалната мрежа.

След като проекторът и компютърът ви са в една и съща локална мрежа, можете да влезете в "Система за управление на BenQ проектора" чрез уеб браузъра и да започнете да контролирате проектора. Вж. [Ръководство за работа с мрежов проектор на BenQ](#) за повече информация.



[Ръководство за работа с мрежов проектор на BenQ](#) може да бъде свалено от продуктовата страница на BenQ.

Използване на заключването на уеб управление

Тази функция е предназначена за защита срещу неразрешена промяна на настройките на проектора от неупълномощени хора чрез Уеб браузър.

Отидете на **Разширени Меню - Настройки > Настройки за защита > Заключване на уеб управление**, и натиснете **◀/▶** за избор на **Включено**. След като е активиран, трябва да въведете правилния профил/парола за промяна на настройките на проектора чрез "Система за управление на BenQ проектора" от уеб браузър.



От съображения за сигурност, настройката не може да се коригира, след като е зададена на **Включено**. Единственият начин да го забраните е да въведете "Система за управление на BenQ проектора" от уеб браузър и да зададете **Заключване на уеб управление** към **Изключено**.

Показване на изображение чрез QCast приложение през LAN среда

QCast е приложение, което работи на компютъра или на вашето интелигентно устройство. Това ви помага да показвате вашето съдържание към проектора чрез локална мрежова връзка. Вижте [Ръководство за работа с мрежов проектор на BenQ](#) за повече подробности.



[Ръководство за работа с мрежов проектор на BenQ](#) може да бъде свалено от продуктовата страница на BenQ.

Представяне от USB четец

Тази функция ви позволява да разглеждате изображения и документни файлове, съхранени на USB флаш устройство, свързано с проектора. Тя може да премахне необходимостта от компютърен източник.

Поддържани файлови формати

• Снимка

Формат на изображението	Ограничения на размера
JPEG	8000 x 6000



- Разделителната способност на BMP поддържа до 1600x1200 (3,2 секунди).
- Прогресивната разделителна способност на JPEG поддържа до 1600 x 120.
- BMP и JPEG прогресивно (SW декодиране) показват само иконата.
- Неподдържаният файл BMP и JPGE ще покаже неподдържана икона.

• Документ

Формат на изображението	Поддържаща версия	Ограничения на размера
Adobe PDF	PDF 1.3	До 75MB
	PDF 1.4	
	PDF 1.5	
	PDF 1.6	
MS Word	Word 97, 2000, 2002, 2003.	До 100MB
	Word 2007 (.docx), 2010 (.docx)	
MS Excel	Excel 97, 2000, 2002, 2003.	До 15MB
	Excel 2007 (.xlsx), 2010 (.xlsx).	
MS PowerPoint	Британски PowerPoint 97.	До 19MB
	PowerPoint 2000, 2002, 2003.	
	PowerPoint 2007 (.pptx).	
	PowerPoint 2010 (.pptx),.	



- MS Word не поддържа Удебелен текст в шрифт за Опростен китайски.
- MS Excel не поддържа защитени от парола листи.
- MS PowerPoint не поддържа ред на SlideShow.

Преглед на файловете

1. Вкарайте USB флаш памет в **USB ТИП-А** порта на проектора.
2. Показва се диалогов прозорец за бързо превключване на източника. Изберете **Да**, за да въведете **USB Reader** източник.
3. Ще се покаже главното меню. Складовете са класифицирани като **Снимка** и **Документ**.
4. Изберете **Снимка** или **Документ** и натиснете **ОК**, за да прегледате файловете и папките.
5. Натиснете **▲/▶ / ▼/◀**, за да изберете и натиснете **ОК**, за да въведете подпапка или да покажете файл.

- След като се покаже файл, натиснете **OK**, за да извикате функционалната лента. Можете да натиснете **◀/▶**, изберете функцията и натиснете **OK**, за да въведете избрания елемент във функционалната лента.



Ограничението за съхранение на USB флаш паметта е 64 GB.



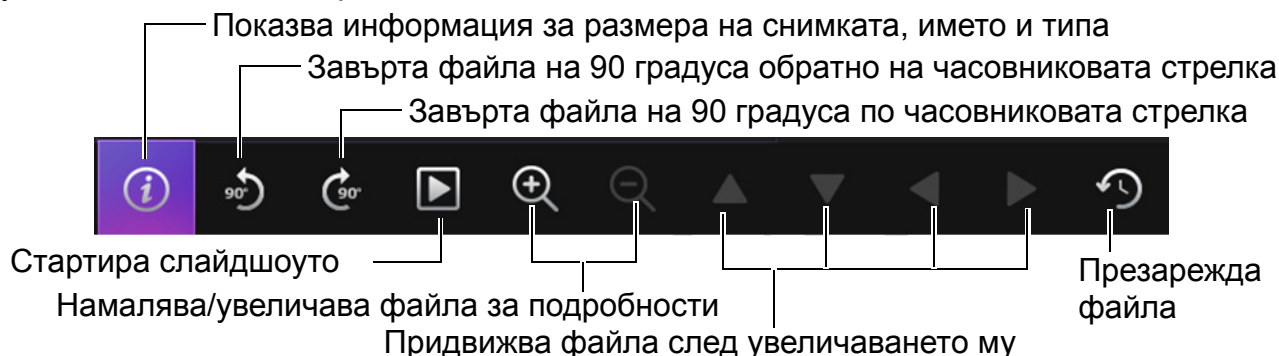

- Функционална лента за разглеждане на снимки

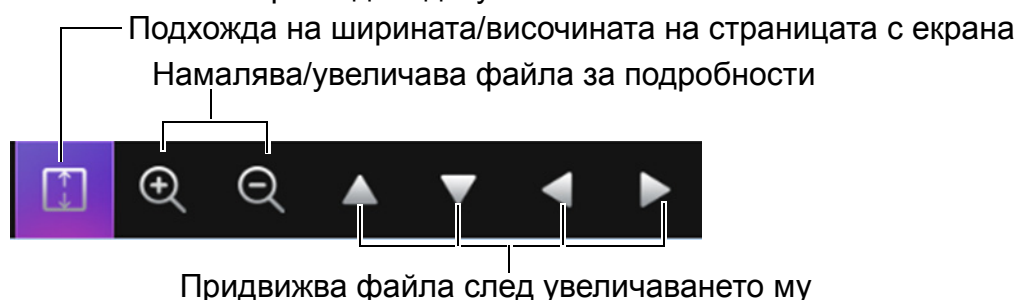

- Функционална лента за преглед на документи



Изключване на проектора

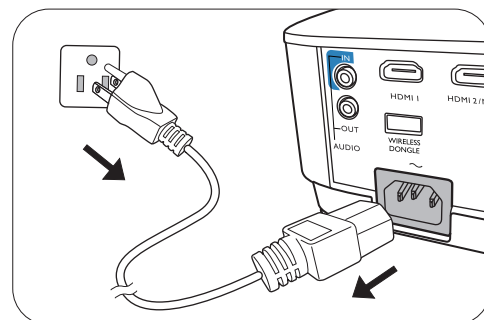

- Натиснете  на проектора или  на дистанционното управление и на дисплея ще се покаже подканващо съобщение за потвърждение. Съобщението изчезва, ако не отговорите в рамките на няколко секунди.
- Натиснете  или  втори път. Индикаторът за захранване примигва в оранжево, а лампата на проектора се изключва. Вентилаторите продължават да работят около 90 секунди, за да охладят проектора.
- След като процесът на захранването приключи, индикаторът за захранването свети постоянно в оранжево и вентилаторите спират. Извадете захранващия кабел от контакта.



- Проекторът не изпълнява команди по време на процес на охлаждане с цел защита на лампата.
- За да съкратите времето за охлаждане, можете да използвате функцията за бързо охлаждане. Вж. [Quick Cooling на страница 39](#).
- Избягвайте да включвате проектора веднага след като го изключите, тъй като прекомерната топлина може да скъси експлоатационния срок на лампата.
- Резултатите за експлоатационния срок на лампата може да варират в зависимост от условията на околната среда и употребата.

Директно изключване на захранването

Кабелът за променливотоковото захранване може да се издърпа от контакта веднага след като се изключи проекторът. За да предпазвате лампата, изчакайте около 10 минути, преди да пускате отново проектора. Ако опитвате да пуснете повторно проектора, вентилаторите може да работят в течение на няколко минути, за да охладят.











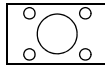

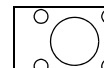
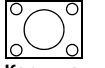

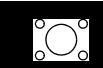

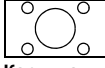
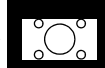

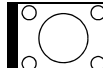

В такива случаи натиснете  или  отново, за да стартирате проектора след спиране на вентилаторите и индикаторът за захранване светва оранжево.

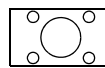
Работа на менюто

Обърнете внимание, че екранните менюта (OSD) са различни, в зависимост от избрания тип на сигнала и модела проектор, който използвате.

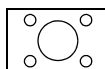
Елементите на менюто са налични, когато прожекционният апарат разпознае поне един валиден сигнал. Ако към проектора не бъде свързано оборудване или не се разпознава входен сигнал, се показват само някои елементи на менюто.

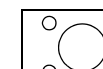
Осн. меню

Яркост	Колкото по-голяма е стойността, толкова по-ярко е изображението. Настройте този контрол така, че черните части на изображението да се показват просто като черни и да има видимост на подробностите в тъмните области.
Пропорция	<p>Налични са няколко опции за установяване на пропорцията на изображенията, в зависимост от източника на входния сигнал.</p> <ul style="list-style-type: none"> Автом.: Мащабира пропорционално изображението, за да съответства на основната разделителна способност на проектора по ширината на вертикала. <div style="display: flex; align-items: center; margin-top: 10px;"> <div style="text-align: center;">  Картина с пропорция 16:9 </div> <div style="margin: 0 10px;">→</div> <div style="display: flex; gap: 10px;"> <div style="text-align: center;">  <small>(MX731)</small> </div> <div style="text-align: center;">  <small>(MW732)</small> </div> <div style="text-align: center;">  <small>(MH733)</small> </div> </div> </div> Реален: Проектира изображение с оригиналната му разделителна способност и преоразмерява, за да се вмести в зоната на показване. За входни сигнали с ниски резолюции, проектираното изображение ще се покаже в оригиналния си размер. <div style="display: flex; align-items: center; margin-top: 10px;"> <div style="text-align: center;">  Картина с пропорция 4:3 </div> <div style="margin: 0 10px;">→</div> <div style="display: flex; gap: 10px;">    </div> </div> <div style="display: flex; align-items: center; margin-top: 10px;"> <div style="text-align: center;">  Картина с пропорция 16:9 </div> <div style="margin: 0 10px;">→</div> <div style="display: flex; gap: 10px;">    </div> </div> 4:3: Мащабира изображението така, че да бъде показано в централната част на екрана при пропорция 4:3. <div style="display: flex; align-items: center; margin-top: 10px;"> <div style="text-align: center;">  Картина с пропорция 4:3 </div> <div style="margin: 0 10px;">→</div> <div style="display: flex; gap: 10px;">    </div> </div> 16:9: Мащабира изображението така, че да бъде показано в централната част на екрана при пропорция 16:9. <div style="display: flex; align-items: center; margin-top: 10px;"> <div style="text-align: center;">  Картина с пропорция 16:9 </div> <div style="margin: 0 10px;">→</div> <div style="display: flex; gap: 10px;">    </div> </div> 16:10: Мащабира изображението така, че да бъде показано в централната част на екрана при пропорция 16:10. <div style="display: flex; align-items: center; margin-top: 10px;"> <div style="text-align: center;">  Картина с пропорция 16:10 </div> <div style="margin: 0 10px;">→</div> <div style="display: flex; gap: 10px;">    </div> </div>

<p>Картинен режим</p>	<p>Пректорът има предварителни настройки за няколко режима, между които можете да избирате, за да удовлетворите нуждите на работната среда и типа на входното изображение.</p> <ul style="list-style-type: none"> • Ярки: Максимизира яркостта на проектираното изображение. Режимът е подходящ за среди, при които се изисква допълнителна яркост, като използване на проектора в добре осветено помещение. • Презентация: е предназначен за презентации. В този режим се акцентира върху яркостта, за да съвпадне с цветовете на компютъра или преносимия компютър. • sRGB: Максимизира чистотата на цветовете в RGB, за да осигури близки до действителните изображения, независимо от настройката за яркост. Най-подходящ за преглеждане на снимки, заснети със съвместим с sRGB и подходящо калибриран фотоапарат и за преглед на компютърни графики и схеми от приложения като AutoCAD. • Инфографика: Подходящ за презентации със смес от текст и графики, заради по-голямата яркост на цветовете и по-добрата цетова градация, така че детайлите се виждат по-ясно. • 3D: Подходящ за възпроизвеждане на 3-измерни изображения и 3-измерни видео клипове. • Потребител 1/Потребител 2: Запомня настройките, персонализирани въз основа на текущите картинни режими. Вж. Справочен режим на страница 33.
<p>Сила на звука</p>	<p>Настройка на силата на звука.</p>
<p>Лампов режим</p>	<p>Вж. Настройка Лампов режим на страница 45.</p>
<p>Безжична LAN мрежа</p>	<p>See BenQ Network Projector Operation Guide, which can be downloaded from BenQ product webpage.</p>
<p>Инф.</p>	<ul style="list-style-type: none"> • Основна разделителна способност: Показва основната разделителна способност на проектора. • Открита разделителна способност: Показва основната разделителна способност на входния сигнал. • Източник: Показва текущия източник на сигнал. • Картинен режим: Показва избрания в менюто Картина режим. • Лампов режим: Показва избрания в менюто Настройки на лампа режим. • 3D формат: Показва текущия 3-измерен режим. • Цетова система: Показва формата на входната система. • Време на използване на лампата: Показва броя часове, в които лампата е била използвана. • Версия на фърмуера: Показва версията на фърмуера на вашия проектор.
<p>Тип меню</p>	<p>Превключва в екранно меню Разширени. Вж. Използване на менютата на страница 24.</p>

Разширени меню

Картина

Картинен режим	<p>Проекторът има предварителни настройки за няколко режима, между които можете да избирате, за да удовлетворите нуждите на работната среда и типа на входното изображение.</p> <ul style="list-style-type: none">• Ярки: Максимизира яркостта на прожектираното изображение. Режимът е подходящ за среди, при които се изисква допълнителна яркост, като използване на проектора в добре осветено помещение.• Презентация: е предназначен за презентации. В този режим се акцентира върху яркостта, за да съвпадне с цветовете на компютъра или преносимия компютър.• sRGB: Максимизира чистотата на цветовете в RGB, за да осигури близки до действителните изображения, независимо от настройката за яркост. Най-подходящ за преглеждане на снимки, заснети със съвместим с sRGB и подходящо калибриран фотоапарат и за преглед на компютърни графики и схеми от приложения като AutoCAD.• Инфографика: Подходящ за презентации със смес от текст и графики, заради по-голямата яркост на цветовете и по-добрата цветова градация, така че детайлите се виждат по-ясно.• 3D: Подходящ за възпроизвеждане на 3-измерни изображения и 3-измерни видео клипове.• Потребител 1/Потребител 2: Запомня настройките, персонализирани въз основа на текущите картинни режими. Вж. Справочен режим на страница 33.
Справочен режим	<p>Има 2 режима, които могат да бъдат дефинирани от потребителя, ако наличните картинни режими не са подходящи за вашите нужди. Можете да използвате единия от режимите за картина (освен Потребител 1/Потребител 2) като начална точка и да персонализирате настройките.</p> <ol style="list-style-type: none">1. Отидете в Картина > Картинен режим.2. Натиснете ◀/▶, за да изберете Потребител 1 или Потребител 2.3. Натиснете ▼, за да маркирате Справочен режим, и натиснете ◀/▶, за да изберете картинен режим, който е най-близък до желанието от вас.4. Натиснете ▼, за да изберете елемента на менюто, който искате да промените и настройте стойността. Настройките определят избрания потребителски режим.
Яркост	<p>Колкото по-голяма е стойността, толкова по-ярко е изображението. Настройте този контрол така, че черните части на изображението да се показват просто като черни и да има видимост на подробностите в тъмните области.</p>

Контраст	Колкото по-голяма е стойността, толкова по-голям е контрастът. Използвайте, за да зададете пиковите нива на бялото, след като преди това сте настроили яркостта така, че да удовлетворява входния сигнал и средата на гледане.
Цвят	По-ниската настройка води до по-малко насищане на цветовете. Ако настройката има твърде голяма стойност, цветовете на изображението ще бъдат много ярки, което ще направи изображението нереалистично.
Острота	Колкото по-голяма е стойността, толкова по-рязко откроява се картината.
Brilliant Color	Тази функция прилага нов алгоритъм за обработка на цветовете и подобрява системните нива, за да позволи по-голяма яркост при по-реални и живи цветове на картината. Разрешава увеличение на яркостта повече от 50% при изображения със средни нюанси, които са чести в природата, така че проекторът да пресъздава изображенията с реалистични и естествени цветове. Ако предпочитате изображения с такова качество, изберете Включено . При избор на Изключено функцията Температура на цвета не е налична.

Температура на цвета

Налични са няколко предварителни настройки за температура на цвета. Наличните настройки могат да варират в зависимост от избрания тип сигнал.

- **Нормална:** Поддържа нормално оцветяване за бяло.
- **Студена:** Придава на изображенията синьо-бял цвят.
- **Топла:** Придава на изображенията червеникаво-бял оттенък.

Фино настройване на цветова температура

Можете също така да зададете предпочитана температура на цвета чрез настройка на следните опции.

- **Ч усилване/З усилване/С усилване:** Настройва нивата на контраст на червения, зеления и синия цветове.
- **Ч изместване/З изместване/С изместване:** Регулира нивата на яркост на червения, зеления и синия цветове.

Управление на цв.

Функцията осигурява шест набора (RGBCMY) цветове, които могат да бъдат настройвани. Когато изберете всеки от цветовете, можете независимо да настроите неговия обхват и насищане според предпочитанията си.

- **Първичен цвят:** Изберете цвят между **R** (червено), **G** (зелено), **B** (синьо), **C** (циан), **M** (магента), или **Y** (жълто).
- **Нюанс:** Увеличаването на обхвата ще включва цветове, състоящи се от повече пропорции на двата съседни цвята. Вижте илюстрацията за начина, по който се отнасят цветовете един към друг. Например, ако изберете червен и зададете неговия обхват на 0, в прожектираната картина ще бъдат показвани само чисто червени цветове. Увеличаването на обхвата ще включва и червените нюанси в близост до жълтото и магентата.
- **Насищане:** Настройте стойностите според вашите предпочитания. Всяка настройка се отразява незабавно на изображението. Например, ако изберете червен и зададете неговия обхват на 0, ще бъде засегнато насищането само на чисто червения цвят.







Насищане е количеството от този цвят във видео картината. По-ниските стойности на настройката създават по-малко наситени цветове; а настройката „0“ премахва изцяло цвета от изображението. Ако наситеността е твърде голяма, цветът ще бъде твърде ярък и нереалистичен.

- **Усилване:** Настройте стойностите според вашите предпочитания. Нивото на контраста на избрания първичен цвят, който избирате, ще бъде засегнато. Всяка настройка се отразява незабавно на изображението.

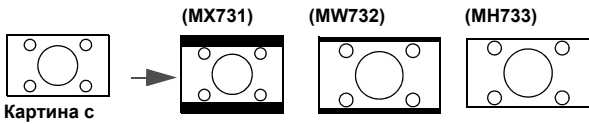
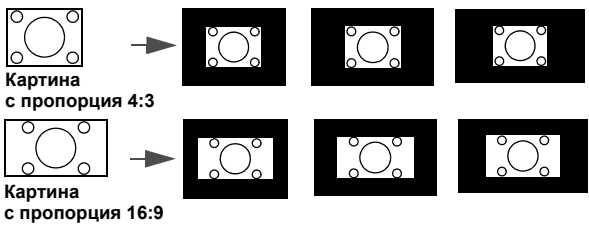
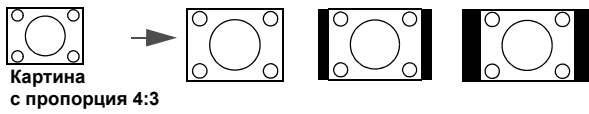
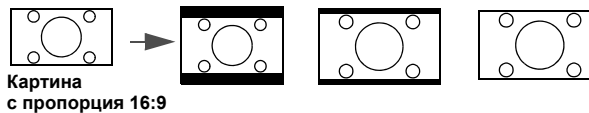
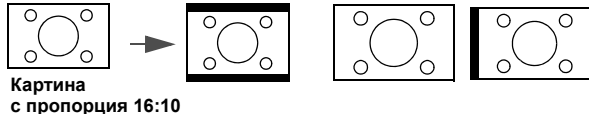
<p>Разширени цветови настройки</p>	<p>Цвят на стената</p> <p>Коригира цвета на прожектираната картина, ако прожекционната повърхност, като боядисана стена, която може да не е бяла, функцията за цвят на стената може да спомогне за коригиране на цвета на прожектираната картина и да предотврати възможна разлика между цветовете на оригиналното и прожектираното изображения. Има няколко предварително калибрирани цвята, между които можете да изберате: Светложълт, Розов, Светлозелен, Синьо, и Черна дъска.</p>
<p>Нулиране на Картината</p>	<p>Връща всички настройки, които сте направили за избраните Картина към фабрично настроените стойности.</p>

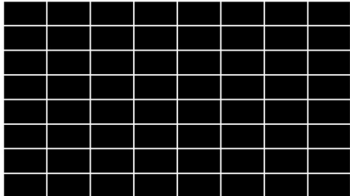
Дисплей

<p>Пропорция</p>	<p>Налични са няколко опции за установяване на пропорцията на изображенията, в зависимост от източника на входния сигнал.</p> <ul style="list-style-type: none"> <p>• Автом.: Мащабира пропорционално изображението, за да съответства на основната разделителна способност на проектора по ширината на вертикала.</p>  <p>• Реален: Прожектира изображение с оригиналната му разделителна способност и преоразмерява, за да се вмести в зоната на показване. За входни сигнали с ниски резолюции, проектираното изображение ще се покаже в оригиналния си размер.</p>  <p>• 4:3: Мащабира изображението така, че да бъде показвано в централната част на екрана при пропорция 4:3.</p>  <p>• 16:9: Мащабира изображението така, че да бъде показвано в централната част на екрана при пропорция 16:9.</p>  <p>• 16:10: Мащабира изображението така, че да бъде показвано в централната част на екрана при пропорция 16:10.</p> 
<p>2D корекция</p>	
<p>Авт. верт. корекция</p>	<p>Вж. Коригиране на трапецовидното изкривяване на страница 17.</p>

Побиране в ъгъла	Вж. Настройка на съвпадане на ъгли на страница 18.
Тестова шарка	<p>Настройва размера на изображението и фокуса и проверява дали прожектираното изображение няма да бъде изкривено.</p> 
Фина настр. на РС & комп. YPbPr	<ul style="list-style-type: none"> • Фаза: Настройва фазата на часовника за намаляване изкривяването на изображението. Тази функция е налична само когато е избран РС сигнал (аналогов RGB) или YPbPr. • Х. размер: Настройва ширината на изображението по хоризонтала. Тази функция е налична само когато е избран РС сигнал (аналогов RGB). 
Позиция	Показва страница за настройка на разположението. За да придвижите прожектираното изображение, използвайте клавишите-стрелки за посока. Тази функция е налична само когато е избран РС сигнал (аналогов RGB).
3D	<p>Този проектор се отличава с триизмерна функция, която ви дава възможност да се радвате на триизмерни филми, видео клипове и спортни събития по по-реалистичен начин чрез представяне на изображенията в дълбочина. Необходимо е да носите чифт триизмерни очила, за да гледате триизмерните изображения.</p> <ul style="list-style-type: none"> • 3D режим: Настройката по подразбиране е Изключено. Ако желаете проекторът да избере автоматично съответния 3D формат, когато откривате 3D съдържание, изберете Автом.. Ако проекторът не може да разпознае 3D формата, натиснете ▲/▼, за да изберете 3D режим между Горе-Долу, Кадр. пор., Кадрово пакет. и Един до друг.  <p>Ако е активирана 3D функцията:</p> <ul style="list-style-type: none"> • Нивото на яркост на прожектираното изображение ще се намали. • Не могат да се регулират следните настройки: Картинен режим, Справочен режим. • 2D корекция може да се регулира само в ограничени градуси. • Инв. 3D синхр.: Когато откриете инверсията в дълбочината на изображенията, включете тази функция, за да отстраните проблема. • Приложи 3D настройки: След като се запаметят 3D настройките, можете да решите дали искате да ги приложите, като изберете набор от 3D настройки, които сте запаметили. Веднага след прилагането им проекторът автоматично ще възпроизвежда входящото 3-измерно съдържание, ако то отговаря на запаметените 3D настройки.  <p>На разположение са само набор(и) от 3D настройки със запаметени данни.</p> <ul style="list-style-type: none"> • Запис на 3D настройки: След като сте показали успешно 3-измерното съдържание след извършване на необходимите корекции, можете да активирате тази функция и да изберете набор от 3D настройки за запомняне на настоящите 3D настройки.



HDMI формат	<p>Избира подходящ формат на цвета за оптимизиране на качеството на дисплея.</p> <ul style="list-style-type: none"> • Автом.: Автоматично избира подходяща цветова гама и степен на сивото за входящия HDMI сигнал. • RGB огр.: Използва ограничения обхват RGB 16-235. • RGB пълно: Използва пълния обхват RGB 0-255. • YUV огр.: Използва ограничения обхват YUV 16-235. • YUV пълно: Използва пълния обхват YUV 0-255.
Цифрово мащабиране	<p>Увеличава или намалява размера на прожектираното изображение.</p> <ol style="list-style-type: none"> 1. След като се появи лентата за мащабиране, натиснете ▲ продължително, за да увеличите картината до желанния размер. 2. За да се придвижвате в картината, натиснете OK, за да превключите в режим на преместване и натискайте клавишите за посока (▲, ▼, ◀, ▶) на проектора или дистанционното управление за придвижване в самата картина. 3. За да намалите размера на картината, натиснете OK за връщане обратно към функцията за увеличаване/намаляване и натиснете AUTO (АВТОМАТИЧНО), за да възстановите първоначалния размер на картината. Можете още да натискате продължително до възстановяване на оригиналния размер на картината.  <p>Можете да търсите в картината само след като тя бъде увеличена. Можете да увеличите още, докато намерите съответните детайли.</p>
Нулиране на Дисплея	<p>Връща всички настройки, които сте направили за избраните Дисплей към фабрично настроените стойности.</p>



Мрежа

Безжична LAN мрежа	<p>Вижте Ръководство за работа с мрежов проектор на BenQ, което може да бъде свалено от продуктовата уеб страница на BenQ.</p>
Кабелна LAN мрежа	
Откриване на AMX устройство	<p>Когато тази функция е Включено, проекторът може да бъде открит от контролер AMX.</p>
MAC адрес (безжичен)	<p>Показва Mac адреса за този проектор.</p>
MAC адрес (кабелен)	

Настройки



Инсталиране на проектора	Проекторът може да бъде монтиран на таван или зад екрана, или с едно или повече огледала. Вж. Избор на място на страница 12 .
Дистанционен приемател	Позволява ви да включвате всички отдалечени приемници, или един конкретен приемник на проектора.
Търсене на авт. изт.	<ul style="list-style-type: none"> Разрешава проекторът да извършва автоматично търсене на сигнал.  <p>Следният източник на сигнал(и) няма да бъде автоматично разпознат от проектора и ще трябва да го изберете ръчно от лентата за избор на източник: Мрежов дисплей, USB Reader.</p>
Авт. регулиране на сигнал	<ul style="list-style-type: none"> Включено: Позволява на проектора автоматично да определя най-добрите настройки за синхронизация на картината, когато е избран компютърен сигнал (аналогов RGB) и е натиснат AUTO (АВТОМАТИЧНО). Изключено: Проекторът няма да отговори, ако е натиснат AUTO (АВТОМАТИЧНО).
Настройки на лампа	<ul style="list-style-type: none"> Лампов режим: Вж. Настройка Лампов режим на страница 45. Нулир. на бр. на лампата: Вж. Нулиране таймера на лампата на страница 49. Лампов таймер: Показва броя часове на използване на лампата.
Настройки при работа	<p>Бързо охлаждане:</p> <p>Изборът на Включено активира функцията и времето за охлаждане на проектора може да бъде намалено от нормалната продължителност 90 секунди на около 15 секунди.</p>
	<p>Празен таймер</p> <p>Задава времето за скриване на изображението, ако няма действие при активиране на функцията празен екран, след завършване на периода изображението ще се върне на екрана. Ако предварително зададените времеви периоди не са подходящи за нуждите ви, изберете Забрани. Независимо дали Празен таймер е активирана или деактивирана, можете да натиснете произволен клавиш на проектора или дистанционното управление, за да възстановите картината.</p>

Настройки при работа	<p>Напомнящо съобщение</p> <p>Включва или изключва напомнящите съобщения.</p>
	<p>Режим голяма височина</p> <p>Препоръчваме ви да използвате Режим голяма височина при надморска височина между 1500 m –3 000 m и температура 0 °C–30 °C.</p> <p>Работата в „Режим голяма височина” може да причини работа при голямо ниво на шума, поради увеличената скорост на вентилатора, която е необходима за подобряване на общото охлаждане и работа на системата.</p> <p>Ако използвате проектора при други екстремни условия, освен споменатите по-горе, се наблюдава самоизключване за защита на проектора от прегряване. В случаи като този е необходимо да включите режима за голяма надморска височина, за да елиминирате симптомите. Случаят, обаче, не е такъв, когато проекторът работи при някои други екстремни условия.</p> <p></p> <p>Не използвайте Режим голяма височина, ако надморската височина е между 0 m и 1 500 m, а околната температура е между 0 °C и 35 °C. Включването в този режим в конкретния случай води до прекомерно охлаждане на проектора.</p>
	<p>Настройки за вкл./изкл.</p> <ul style="list-style-type: none"> • Директно включване: Дава възможност на проектора да се включва автоматично веднага след подаване на захранването по захранващия кабел. • Сигнал вкл.: Задава дали проекторът да се включва директно, без натискане на  POWER (Захранване) или  ON (Вкл.), когато проекторът е в режим на готовност и открива VGA сигнал. • Автом. изключване: Позволява на проектора да се изключва автоматично, ако не бъде разпознат входен сигнал след указания времеви период, за да се предотврати ненужно използване на лампата. • Таймер за изключване: Задава таймер за автоматично изключване.
	<p>Незабавно нулиране</p> <p>Дава ви възможност да рестартирате проектора веднага в рамките на 90 секунди след изключването му.</p>

<p>Настройки за защита</p>	<p>Заклучване клавиши на панела</p> <p>С блокирането на управляващите клавиши на проектора, можете да предотвратите случайната смяна на настройките (например от деца). При включване на Заклучване клавиши на панела управляващите клавиши на прожекторния апарат няма да работят, с изключение на  POWER (Захранване).</p> <p>За да освободите заключването на клавишите на панела, натиснете и задръжте ► (десния клавиш) за 3 секунди на проектора или изключете тази функция с помощта на дистанционното управление.</p> <p></p> <p>Ако изключите проектора, без да деактивирате клавиша за блокиране, при следващото му включване проекторът ще продължи да бъде в блокирано състояние.</p> <p>Смени парола</p> <p>Вж. Използване на функцията за парола на страница 25.</p> <p>Заклучване при включване</p> <p>Вж. Използване на функцията за парола на страница 25.</p> <p>Заклучване на уеб управление</p> <p>Вж. Използване на заключването на уеб управление на страница 28.</p>
<p>Скорост в бодове</p>	<p>Избира бодова скорост, равна на тази на компютъра ви, така че да можете да свързвате проектора с помощта на RS-232 кабел и да актуализирате или изтегляте фирмени продукти за проектора. Тази функция е предназначена за квалифициран сервизен персонал.</p>
<p>HDMI еквилайзер</p>	<p>Настройва настройките за усилване на еквилайзера за HDMI сигнал. Колкото е по-висока настройката, толкова е по-силна е стойността на усилване. Ако има повече от един HDMI порт на проектора, изберете първо HDMI порта, преди да настроите стойността.</p>
<p>Бутон вкл./изкл. MHL</p>	<p>Забранява или активира 5V изходящата мощност за порта HDMI2/MHL. Когато изберете Изключено, проектора предоставя 5V мощност чрез порта USB ТИП-А.</p>
<p>Нулиране на Настройки</p>	<p>Връща всички настройки, които сте направили за избраните Настройки към фабрично настроените стойности.</p>

Система

<p>Език</p>	<p>Задава езика на екранните менюта (OSD).</p>
--------------------	--

<p>Настройки при режим "В готовност"</p>	<ul style="list-style-type: none"> • Мрежа: Позволява ви да правите следните настройки: <table border="1" data-bbox="384 208 1458 667"> <tr> <td data-bbox="384 208 703 360"> <p>Разрешава Режим на мрежата в готовност</p> </td> <td data-bbox="703 208 1458 360"> <p>Позволява на проектора да осигури функцията на мрежата в режим на готовност, когато Монитор изкл. или Транзитно аудио е активиран.</p> </td> </tr> <tr> <td data-bbox="384 360 703 667"> <p>Превкл. Норм.р. на готовност</p> </td> <td data-bbox="703 360 1458 667"> <p>Позволява на проектора да изключва функцията на мрежата след зададен период от време, след което влиза в режим на готовност. Например, ако се изберат 20 мин., проекторът е в състояние да осигури функцията на мрежата в продължение на 20 минути, след което влиза в режим на готовност. Когато изминат 20 минути, проекторът преминава в нормален режим на готовност.</p> </td> </tr> </table> • Монитор изкл.: Позволява на проектора да извежда VGA сигнал когато е в режим на готовност и жаковете PC 1 и МОНИТОР ИЗКЛ. са свързани правилно към устройствата. • Транзитно аудио: Проекторът може да възпроизвежда звук, когато е в режим на готовност и съответните жакове са свързани правилно към устройствата. Натиснете ◀/▶, за да изберете източника, който желаете да използвате. Вижте Свързване на страница 19 за извършване на свързванията. 	<p>Разрешава Режим на мрежата в готовност</p>	<p>Позволява на проектора да осигури функцията на мрежата в режим на готовност, когато Монитор изкл. или Транзитно аудио е активиран.</p>	<p>Превкл. Норм.р. на готовност</p>	<p>Позволява на проектора да изключва функцията на мрежата след зададен период от време, след което влиза в режим на готовност. Например, ако се изберат 20 мин., проекторът е в състояние да осигури функцията на мрежата в продължение на 20 минути, след което влиза в режим на готовност. Когато изминат 20 минути, проекторът преминава в нормален режим на готовност.</p>
<p>Разрешава Режим на мрежата в готовност</p>	<p>Позволява на проектора да осигури функцията на мрежата в режим на готовност, когато Монитор изкл. или Транзитно аудио е активиран.</p>				
<p>Превкл. Норм.р. на готовност</p>	<p>Позволява на проектора да изключва функцията на мрежата след зададен период от време, след което влиза в режим на готовност. Например, ако се изберат 20 мин., проекторът е в състояние да осигури функцията на мрежата в продължение на 20 минути, след което влиза в режим на готовност. Когато изминат 20 минути, проекторът преминава в нормален режим на готовност.</p>				
<p>Настройки на фона</p>	<ul style="list-style-type: none"> • Фон: Задава цвят на фона за проектора. • Стартов екран: Разрешава да изберете екрана с емблема при стартиране на проекцията. 				
<p>Настройки на меню</p>	<ul style="list-style-type: none"> • Тип меню: Превключва в екранно меню Осн. • Време за показване на меню: Задава продължителността на периода, през който екранното меню остава активно след натискане на клавиш. 				
<p>Аудио настройки</p>	<ul style="list-style-type: none"> • Без звук: Временно изключва звука. • Сила на звука: Настройка на силата на звука. • Тон на звънене при вкл./изкл.: Включва или изключва силата на звука, когато проекторът е в процес на включване или изключване.  <p>Единственият начин да промените Тон на звънене при вкл./изкл. е настройката Включено или Изключено тук. Настройката за заглушаване на звука или промяна на нивото му не оказва влияние върху Тон на звънене при вкл./изкл.</p>				
<p>Фабрични настройки по подразбиране</p>	<p>Връща всички настройки към предварително зададените фабрични стойности.</p>  <p>Стойностите на следните настройки се запазват: 2D корекция, Авт. верт. корекция, Побиране в ъгъла, Безжична LAN мрежа, Кабелна LAN мрежа, Инсталиране на проектора, Лампов таймер, Режим голяма височина, Настройки за защита, Скорост в бодове.</p>				
<p>Нулиране на Системата</p>	<p>Връща всички настройки, които сте направили за избраните Система към фабрично настроените стойности.</p>				

Инф.

Инф.	<ul style="list-style-type: none">• Основна разделителна способност: Показва основната разделителна способност на проектора.• Открита разделителна способност: Показва основната разделителна способност на входния сигнал.• Източник: Показва текущия източник на сигнал.• Картинен режим: Показва избрания в менюто Картина режим.• Лампов режим: Показва избрания в менюто Настройки на лампа режим.• 3D формат: Показва текущия 3-измерен режим.• Цветова система: Показва формата на входната система.• Време на използване на лампата: Показва броя часове, в които лампата е била използвана.• Версия на фърмуера: Показва версията на фърмуера на вашия проектор.
------	--

Поддръжка

Поддръжка на проектора

Почистване на обектива

Почиствайте обектива винаги щом забележите замърсявания или прах върху повърхността. Моля, постарайте се да изключите проектора и го оставете да изстине напълно, преди да почиствате обектива.

- Използвайте въздух под налягане за отстраняване на прахта.
- Ако има замърсяване или петна, използвайте хартия за почистване на лещи или навлажнена мека кърпа с почистващ препарат за лещи и избършете внимателно повърхността на обектива.
- Не използвайте какъвто и да било вид абразивни подложки, алкален/кисел почистващ препарат, абразивен прах или летлив разтворител като алкохол, бензин, белина или инсектицид. Употребата на такива материали или поддържането на продължителен контакт с гумени или винилови материали може да доведе до повреда на повърхността на проектора и материала на корпуса.

Почистване на корпуса на проектора

Преди да почистите корпуса, изключете проектора при използване на подходяща процедура, както е описано в [Изключване на проектора на страница 30](#) и извадете щепсела от контакта.

- За да отстраните замърсяванията или прахта, избършете корпуса с мека кърпа без влакна.
- За да отстраните упоритите замърсявания или петна, навлажнете меката кърпа с вода и почистващ препарат с неутрален рН. След това избършете корпуса.



Никога не използвайте восък, спирт, бензин, белина или други химични препарати. Това може да повреди корпуса.

Съхранение на проектора

Ако е необходимо да съхранявате проектора за продължителен период от време, следвайте дадените по-долу инструкции:

- Уверете се, че температурата и влажността на помещението за съхранение са в препоръчаните обхвати за проектора. Вижте [Спецификации на страница 52](#) или се обърнете към доставчика за уточняване на обхвата.
- Извадете крачетата за регулиране.
- Извадете батерията от дистанционното управление.
- Пакетирайте проектора в оригиналната опаковка или друга от същия вид.

Транспортиране на проектора

Препоръчваме да пренасяте проектора в оригиналната опаковка или друга от същия вид.

Информация за лампата

Запознаване с броя работни часове на лампата

По време на работа на проектора, продължителността (в часове) на използването на лампата се изчислява от вграден таймер. Методът на изчисляване на съответния брой часове за лампата е както следва:

Време на употреба на лампата = (часове, използвани в **Нормална** режим) + (часове, използвани в **Икономична** режим) + (часове, използвани в **Инт. Еко** режим) + (часове, използвани в **LampSave** режим)

Общият (еквивалентен) лампов час = 3,75 x (часове на използване в **Нормална** режим) + 1,875 x (часове на използване в **Икономична** режим) + 1,875 x (часове на използване в **Инт. Еко** режим) + 1 x (часове на използване в **LampSave** режим)

За да получите информация за броя работни часове на лампата:

1. Отидете в **Разширени Меню - Настройки > Настройки на лампа** и натиснете **ОК**. Показва се страницата **Настройки на лампа**.
2. Натиснете **▼** за избор на **Лампов таймер** и натиснете **ОК**. Показва се информацията за **Лампов таймер**.

Можете още да получите информация за броя работни часове на лампата в менюто **Инф..**

Удължаване на експлоатационния живот на лампата

• Настройка **Лампов режим**

Отидете в **Разширени Меню - Настройки > Настройки на лампа > Лампов режим** и изберете подходяща сила на лампата от предоставените режими.

Установяването на проектора в режим **Икономична**, **Инт. Еко** или **LampSave** удължава живота на лампата.

Лампов режим	Описание
Нормална	Осигурява пълна яркост на лампата
Икономична	Снижава яркостта за удължаване на живота на лампата и намалява шума на вентилатора
Инт. Еко	Регулира автоматично мощността на лампата в зависимост от нивото на яркост на съдържанието, докато оптимизира качеството на дисплея
LampSave	Регулира автоматично мощността на лампата в зависимост от нивото на яркост на съдържанието, като осигурява по-продължителен живот на лампата

• Настройка **Автом. изключване**

Тази функция позволява на проектора да се изключва автоматично, ако не бъде разпознат входен сигнал след указания времеви период, за да се предотврати ненужно използване на лампата.

За да зададете **Автом. изключване**, отидете в **Разширени Меню - Настройки > Настройки за вкл./изкл. > Автом. изключване** и натиснете **◀/▶**.

Отчитане на времето за смяна на лампата

Когато **индикаторът на лампата** свети или се показва съобщение, че е време за смяна на лампата, молим да се обърнете към доставчика си, или посетете <http://www.BenQ.com> преди да поставите нова лампа. Старата лампа може да доведе до неправилно функциониране на проектора, а в някои случаи може дори да експлодира.



- Привидната яркост на прожектираното изображение се променя, в зависимост от условията на околното осветяване, избраните настройки на входния сигнал контраст/яркост и е право пропорционален на разстоянието за прожектиране.
- Яркостта на лампата намалява с времето и може да бъде различна в рамките на спецификациите на производителя. Това е нормално и очаквано поведение.
- **Светлинен индикатор LAMP (ЛАМПА)** и **Светлинен индикатор (TEMP) ТЕМПература** светят, ако лампата се нагорещи твърде много. Изключете захранването и оставете проектора да се охлади за 45 минути. Ако индикаторите Lamp (Лампа) или Temp (Температура) все още светят след като включите захранването, се обърнете към доставчика. Вж. [Индикатори на страница 50](#).

Следните предупредителни съобщения за лампата ви напомнят да я смените.

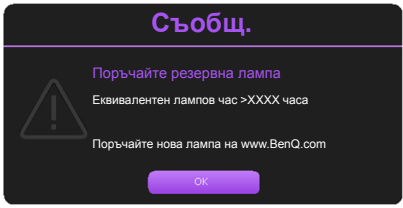
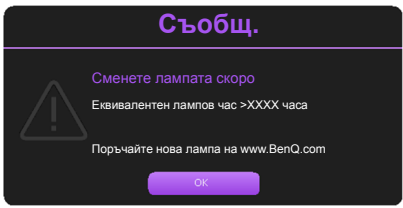
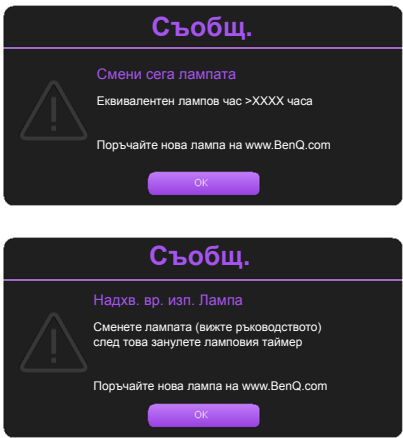
	<p>За оптимална работа е необходимо да монтирате нова лампа. Натиснете ОК, за да изчистите съобщението.</p>
	<p>Настоятелно препоръчваме да смените лампата в този момент. Лампата представлява консуматив. Яркостта на лампата намалява с използването ѝ. Това е нормално поведение. Можете да смените лампата винаги, щом забележите значително намаляване в нивото на яркостта. Натиснете ОК, за да изчистите съобщението.</p>
	<p>Лампата ТРЯБВА да бъде сменена, за да можете да използвате нормално проектора. Натиснете ОК, за да изчистите съобщението.</p>



Показаните в горните съобщения „XXXX“ са числа, които варират в зависимост от различните модели.

Смени лампата



- За да намалите риска от токов удар, винаги изключвайте проектора и изваждайте кабела на захранването преди да пристъпите към смяна на лампата.
- За да намалите риска от тежки изгаряния оставяйте проектора да се охлади поне 45 минути преди да смените лампата.
- За да намалите риска от наранявания по пръстите и повреди на вътрешните компоненти, внимавайте при отстраняване на счупена на остри парчета стъклена лампа.
- За да намалите риска от наранявания на пръстите и/или компромис с качеството на изображението, дължащ се на докосване на обектива, не докосвайте празната стойка на лампата след нейното сваляне.
- Тази лампа съдържа живак. Вижте местните разпоредби за изхвърляне на отпадъци, за да изхвърлите лампата по подходящ начин.
- За да се осигури оптимална работа на проектора се препоръчва да закупите резервна проекционна лампа за смяна.
- Ако смяната на лампата е извършена докато проекторът е окачен с горната страна надолу на тавана, се уверете, че никой не стои под цокъла на лампата, за да избегнете вероятните наранявания или увреждания на очите, които могат да бъдат причинени от счупването на лампата.
- Осигурете добра вентилация при работа със счупени лампи. Препоръчваме ви да използвате дихателни маски, предпазни очила, очила или маска за лицето и да носите защитно облекло, като ръкавици например.

1. Изключете захранването и извадете щепсела на проектора от контакта на захранването. Ако лампата е гореща, можете да избегнете изгаряне като изчакате около 45 минути да се охлади.

2. Разхлабете винта(овете), които придържат капака на лампата откъм страната на проектора, докато се разхлаби капакът на лампата.

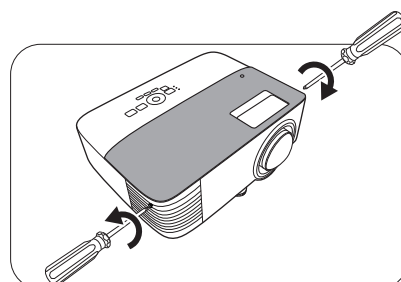

3. Свалете капака на лампата от проектора.



- Не включвайте при отворен капак на лампата.
- Не вкарвайте пръстите си между лампата и проектора. Острите ръбове във вътрешността на проектора могат да причинят наранявания

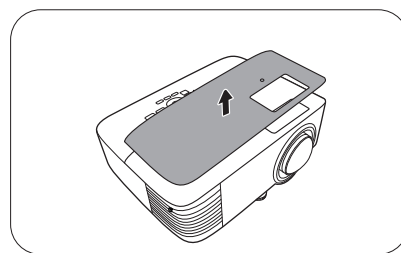

4. Прекъснете връзката на съединителя на лампата.

5. Разхлабете винта(овете), които придържат вътрешната лампа.

6. Повдигнете дръжката, така че да застане изправена.

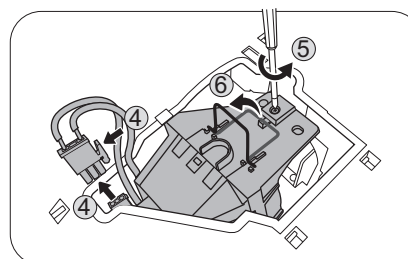

7. Използвайте дръжката за бавно изваждане на лампата от проектора.



- Твърде бързото изваждане може да доведе до счупване на лампата и разпръсване на счупени стъкла в проектора.
- Не поставяйте лампата на достъпни за деца места или места, на които може да се разлее вода, или в близост до запалими материали.
- Не поставяйте ръцете си в проектора след отстраняване на лампата. Острите ръбове във вътрешността на проектора могат да причинят наранявания. Ако докоснете оптичните компоненти, е възможно да възникне неравномерност на цветовете и изкривяване на прожектираните изображения.

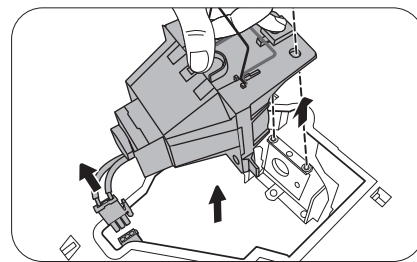

8. Вкарайте новата лампа, както е показано на фигурата. Приравнете конектора на лампата и 2 определени точки с проектора и притиснете лампата малко в заключена позиция.

9. Вкарайте съединителя на лампата.

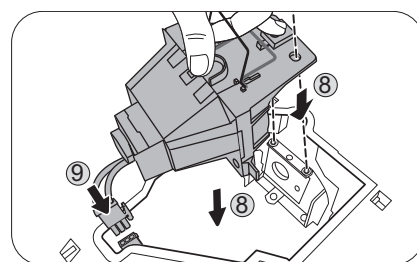

10. Затегнете винта(овете), които придържат лампата.

11. Уверете се, че дръжката е легнала напълно равна и заключена на място.



- Разхлабените винтове могат да доведат до лоши връзки и неправилно функциониране.
- Не стягайте винта прекалено много.

12. Поставете на място капака на лампата в проектора.

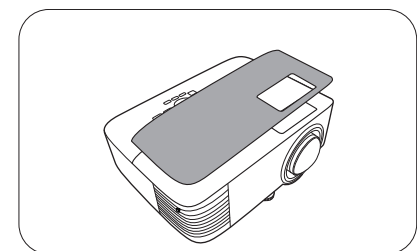
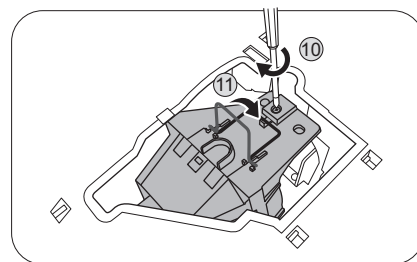

13. Стегнете винта, който придържа капака на лампата.



- Разхлабените винтове могат да доведат до лоши връзки и неправилно функциониране.
- Не стягайте винта прекалено много.

14. Свържете захранването и рестартирайте проектора.

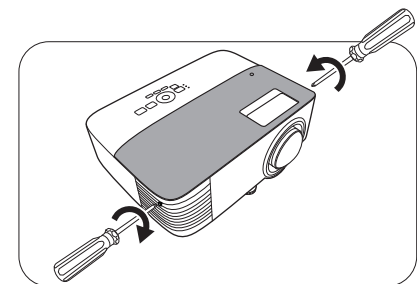

Нулиране таймера на лампата

15. След началната емблема, отворете екранното меню (OSD). Отидете в **Разширени Меню - Настройки > Настройки на лампа** и натиснете **ОК**. Показва се страницата **Настройки на лампа**. Маркирайте **Нулир. на бр. на лампата** и натиснете **ОК**. Показва се предупредително съобщение дали желаете да нулирате таймера на лампата. Маркирайте **Нулирай** и натиснете **ОК**. С това таймерът на лампата се установява на "0".



Не нулирайте, ако лампата не е нова или сменена, тъй като това може да доведе до повреди.

Индикатори

Светлинни			Състояние и описание
POWER ◦	TEMP ◦	LAMP ◦	
Събития на захранването			
			Режим на изчакване
			Включване
			Нормална работа
			Нормално охлаждане след изключване
			Изтегляне
			Неуспешен CW пуск
Събития на лампата			
			Грешка от лампата при нормални условия на работа
			Лампата не свети
			Изчерпан експлоатационен срок на лампата
Термични събития			
			Грешка от вентилатор 1 (действителните обороти на вентилатора са извън желаните)
			Грешка от вентилатор 2 (действителните обороти на вентилатора са извън желаните)
			Грешка от вентилатор 3 (действителните обороти на вентилатора са извън желаните)
			Грешка в температура 1 (над ограничената температура)
			Грешка от отворена верига на топлинен сензор 1
			Грешка от късо съединение в топлинен сензор
			Грешка при свързване на клемата IC #1 12C
			Грешка при свързване на клемата IC #2 12C
			Грешка термично прекъсване
			Температура на околната среда над 40 °C*



* Проекторът ще стартира механизъм за самозащита от режим на готовност при пълно захранване до режим на готовност при слабо захранване, когато температурата на околната среда е над 40 градуса. Моля, обърнете внимание, че функцията Wake On LAN на проектора ще бъде ограничена. Препоръчваме ви да включите проектора ръчно, ако е необходимо.

	: Изключено	: Оранжево вкл : Мигащо оранжево	: Зелено вкл : Мигащо зелено	: Червено вкл : Мигащо червено
--	-----------------------	-------------------------------------	---------------------------------	-----------------------------------

Отстраняване на повреди

? Проекторът не се включва.

Причина	Отстраняване
Захранващият кабел не работи.	Включете захранващия кабел в контакта за променливо напрежение на проектора и включете щепсела в контакта. Ако захранващият контакт има превключвател, се уверете, че е включен.
Опит за повторно включване на проектора по време на процес на охлаждане.	Изчакайте до завършване на процеса на охлаждане.

? Няма картина

Причина	Отстраняване
Видео източникът не е включен или е свързан неправилно.	Включете видео източника и проверете дали сигналният кабел е правилно свързан.
Проекторът не е правилно свързан към устройството на входящия сигнал.	Проверете връзката.
Неправилно избран входен сигнал.	Изберете правилния входящ сигнал с бутона SOURCE (ИЗТОЧНИК) .
Капакът на обектива все още е затворен.	Отворете капака на обектива.

? Замъглено изображение

Причина	Отстраняване
Обективът на проектора не е правилно фокусиран.	Настройте фокуса на обектива с помощта на пръстена за фокусиране.
Проекторът и екранът не са подравнени правилно.	Регулирайте ъгъла и посоката на проектора, както и височината му, ако е необходимо.
Капакът на обектива все още е затворен.	Отворете капака на обектива.

? Дистанционното управление не работи.

Причина	Отстраняване
Батериите са изтощени.	Сменете и двете батерии с нови.
Между дистанционното управление и проектора има препятствие.	Отстранете препятствието.
Намирате се твърде далеч от проектора.	Застанете в обхват от 8 метра (26 фута) от проектора.

? Паролата е неправилна.

Причина	Отстраняване
Не си спомняте паролата.	Вж. Процедура за напомняне на паролата на страница 27 .

Спецификации

Спецификации на проектора



Всички спецификации са обект на промяна без предизвестие.

Оптични

Разделителна способност
1024 x 768 XGA (MX731)
1280 x 800 WXGA (MW732)
1920 (H) x 1080 (V) (MH733)

Система на показване
1-CHIP DMD

Обектив
F = 2,59 ~ 2,87, f = 16,88 ~ 21,88 мм

Лампа
240 W лампа

Електрическо

Захранване
Променливотоково 100–240V, 3,5 A, 50-60 Hz
(автоматично)

Консумирана мощност
355 W (Макс.); < 0,5 W (в готовност);
< 2 W (ако функцията на мрежата в настройки
при режим “В готовност” е включена)

Механично

Тегло
2,5 Kg ± 100 g

Изходи

изход RGB
D-Sub 15-извода (женски) x 1

Високоговорител
10 вата x 1

Изход за звуков сигнал
PC аудио жак x 1

Управление

Серийно управление с RS-232
9 извода x 1

Управление на локалната мрежа
RJ45 x 1

Инфрочервен приемник x 2

Входове

Вход за компютър
Вход RGB
D-Sub 15-извода (женски) x 1

Вход за видео сигнал
Сигнален вход SD/HDTV
Аналогов - компонент
(през RGB вход)
Цифров - HDMI x 1;
HDMI/MHL x 1

Вход за звуков сигнал
Аудио вход
PC аудио жак x 1

USB

USB Мини-B x 1
Тип-A x 1 (допълнително за USB безжичен донгъл)
Тип-A (захранване 5V/1A, допълнително за USB
флаш паметта)

Изисквания на средата

Работна температура
0°C–40°C на морското равнище

Работна относителна влажност
10 % - 90 % (без кондензация)

Работна надморска височина
0–1 499 m при 0 °C–35 °C
1 500–3 000 m при 0 °C–30 °C
(при Включен режим голяма височина)

Температура за съхранение
-20°C–60°C на морското равнище

Влажност за съхранение
10%–90% RH (без кондензация)

Височина на съхранение
30°C@ 0~12 200m над морското равнище

Транспортиране
Препоръчителна оригинална опаковка или
подобна

Ремонт

Моля, посетете уеб сайта по-долу и изберете
вашата държава, за да намерите вашия прозорец
с данни за контакт за сервизно обслужване.
<http://www.benq.com/welcome>

Схема на синхронизация

Поддържана синхронизация за вход за персонален компютър

Разделителна способност	Режим	Вертикална честота (Hz)	Хоризонтална честота (kHz)	Пикс. честота (MHz)	Поддържан 3D формат		
					Кадр. пор.	Горе-Долу	Един до друг
640 x 480	VGA_60	59,940	31,469	25,175	В	В	В
	VGA_72	72,809	37,861	31,500			
	VGA_75	75,000	37,500	31,500			
	VGA_85	85,008	43,269	36,000			
720 x 400	720 x 400_70	70,087	31,469	28,3221			
800 x 600	SVGA_60	60,317	37,879	40,000	В	В	В
	SVGA_72	72,188	48,077	50,000			
	SVGA_75	75,000	46,875	49,500			
	SVGA_85	85,061	53,674	56,250			
	SVGA_120 (намаляване на трепкането)	119,854	77,425	83,000	В		
1024 x 768	XGA_60	60,004	48,363	65,000	В	В	В
	XGA_70	70,069	56,476	75,000			
	XGA_75	75,029	60,023	78,750			
	XGA_85	84,997	68,667	94,500			
	XGA_120 (намаляване на трепкането)	119,989	97,551	115,5	В		
1152 x 864	1152 x 864_75	75	67,5	108			
1024 x 576	Синхронизиране на преносим компютър VenQ	60,0	35,820	46,966			
1024 x 600	Синхронизиране на преносим компютър VenQ	64,995	41,467	51,419			
1280 x 720	1280 x 720_60	60	45,000	74,250	В	В	В
1280 x 768	1280 x 768_60	59,87	47,776	79,5	В	В	В
1280 x 800	WXGA_60	59,810	49,702	83,500	В	В	В
	WXGA_75	74,934	62,795	106,500			
	WXGA_85	84,880	71,554	122,500			
	WXGA_120 (намаляване на трепкането)	119,909	101,563	146,25	В		
1280 x 1024	SXGA_60	60,020	63,981	108,000		В	В
	SXGA_75	75,025	79,976	135,000			
	SXGA_85	85,024	91,146	157,500			
1280 x 960	1280 x 960_60	60,000	60,000	108,000		В	В
	1280 x 960_85	85,002	85,938	148,500			
1360 x 768	1360 x 768_60	60,015	47,712	85,5		В	В
1400 x 1050	SXGA+_60	59,978	65,317	121,750		В	В
1440 x 900	WXGA+_60	59,887	55,935	106,500		В	В
1600 x 1200	UXGA	60,000	75,000	162,000		В	В
1680 x 1050	1680 x 1050_60	59,954	65,290	146,250		В	В
640 x 480 при 67Hz	MAC13	66,667	35,000	30,240			
832 x 624 при 75Hz	MAC16	74,546	49,722	57,280			
1024 x 768 при 75Hz	MAC19	74,93	60,241	80,000			
1152 x 870 при 75Hz	MAC21	75,060	68,680	100,000			



Показаните по-горе синхронизации може да не бъдат поддържани поради EDID файла и ограниченията на графичните VGA платки. Възможно е някои синхронизации да не могат да бъдат избирани.

Поддържана синхронизация за HDMI (HDCP) вход

• Синхронизации на компютър

Разделителна способност	Режим	Вертикална честота (Hz)	Хоризонтална честота (kHz)	Пикс. честота (MHz)	Поддържан 3D формат		
					Кадр. пор.	Горе-Долу	Един до друг
640 x 480	VGA_60	59,940	31,469	25,175	В	В	В
	VGA_72	72,809	37,861	31,500			
	VGA_75	75,000	37,500	31,500			
	VGA_85	85,008	43,269	36,000			
720 x 400	720 x 400_70	70,087	31,469	28,3221			
800 x 600	SVGA_60	60,317	37,879	40,000	В	В	В
	SVGA_72	72,188	48,077	50,000			
	SVGA_75	75,000	46,875	49,500			
	SVGA_85	85,061	53,674	56,250			
	SVGA_120 (намаляване на трепкането)	119,854	77,425	83,000	В		
1024 x 768	XGA_60	60,004	48,363	65,000	В	В	В
	XGA_70	70,069	56,476	75,000			
	XGA_75	75,029	60,023	78,750			
	XGA_85	84,997	68,667	94,500			
	XGA_120 (намаляване на трепкането)	119,989	97,551	115,5	В		
1152 x 864	1152 x 864_75	75	67,5	108			
1280 x 768	1280 x 768_60	59,87	47,776	79,5			
1024 x 576 при 60Hz	Синхронизация на преносим компютър VenQ	60,00	35,820	46,996			
1024 x 600 при 65Hz	Синхронизация на преносим компютър VenQ	64,995	41,467	51,419			
1280 x 720	1280 x 720_60	60	45,000	74,250	В	В	В
1280 x 768	1280 x 768_60	59,870	47,776	79,5	В	В	В
1280 x 800	WXGA_60	59,810	49,702	83,500	В	В	В
	WXGA_75	74,934	62,795	106,500			
	WXGA_85	84,880	71,554	122,500			
	WXGA_120 (намаляване на трепкането)	119,909	101,563	146,25	В		
1280 x 1024	SXGA_60	60,020	63,981	108,000		В	В
	SXGA_75	75,025	79,976	135,000			
	SXGA_85	85,024	91,146	157,500			
1280 x 960	1280 x 960_60	60,000	60,000	108		В	В
	1280 x 960_85	85,002	85,938	148,500			
1360 x 768	1360 x 768_60	60,015	47,712	85,500		В	В
1440 x 900	WXGA+_60	59,887	55,935	106,500		В	В
1400 x 1050	SXGA+_60	59,978	65,317	121,750		В	В
1600 x 1200	UXGA	60,000	75,000	162,000		В	В
1680 x 1050	1680 x 1050_60	59,954	65,290	146,250		В	В
1920 x 1080 при 60Hz	1920 x 1080_60	60	67,5	148,5		В	В
1920 x 1200	1920 x 1200_60*** (Намаляване на трептенето)	59,950	74,038	154,0000		В	В
640 x 480 при 67Hz	MAC13	66,667	35,000	30,240			
832 x 624 при 75Hz	MAC16	74,546	49,722	57,280			
1024 x 768 при 75Hz	MAC19	75,020	60,241	80,000			
1152 x 870 при 75Hz	MAC21	75,06	68,68	100,00			



Показаните по-горе синхронизации може да не бъдат поддържани поради EDID файла и ограниченията на графичните VGA платки. Възможно е някои синхронизации да не могат да бъдат избирани.

• Видео синхронизации

Синхронизация	Разделителна способност	Вертикална честота (Hz)	Хоризонтална честота (kHz)	Пикселова честота (MHz)	Поддържан 3D формат			
					Кадр. пор.	Кадрово пакет.	Горе-Долу	Един до друг
480i	720 x 480	59,94	15,73	27	B			
480p	720 x 480	59,94	31,47	27	B			
576i	720 x 576	50	15,63	27				
576p	720 x 576	50	31,25	27				
720/50p	1280 x 720	50	37,5	74,25		B	B	B
720/60p	1280 x 720	60	45,00	74,25	B	B	B	B
1 080/50i	1920 x 1080	50	28,13	74,25				B
1 080/60i	1920 x 1080	60	33,75	74,25				B
1 080/24P	1920 x 1080	24	27	74,25		B	B	B
1 080/25P	1920 x 1080	25	28,13	74,25				
1 080/30P	1920 x 1080	30	33,75	74,25				
1 080/50P	1920 x 1080	50	56,25	148,5			B	B
1 080/60P	1920 x 1080	60	67,5	148,5			B	B

Поддържана синхронизация за MHL вход

Синхронизация	Разделителна способност	Вертикална честота (Hz)	Хоризонтална честота (kHz)	Пикс. честота (MHz)
480i	720 (1440) x 480	59,94	15,73	27
480p	720 x 480	59,94	31,47	27
576i	720 (1440) x 576	50	15,63	27
576p	720 x 576	50	31,25	27
720/50p	1280 x 720	50	37,5	74,25
720/60p	1280 x 720	60	45,00	74,25
1 080/24P	1920 x 1080	24	27	74,25
1 080/25P	1920 x 1080	25	28,13	74,25
1 080/30P	1920 x 1080	30	33,75	74,25
1 080/50i	1920 x 1080	50	28,13	74,25
1 080/60i	1920 x 1080	60	33,75	74,25
1080/50p	1920 x 1080	50	56,25	148,5
1080/60p	1920 x 1080	60	67,5	148,5

Поддържана синхронизация за вход Component-YPrPb

Синхронизация	Разделителна способност	Вертикална честота (Hz)	Хоризонтална честота (kHz)	Пикселова честота (MHz)	Поддържан 3D формат
					Кадр. пор.
480i	720 x 480	59,94	15,73	13,5	B
480p	720 x 480	59,94	31,47	27	B
576i	720 x 576	50	15,63	13,5	
576p	720 x 576	50	31,25	27	
720/50p	1280 x 720	50	37,5	74,25	
720/60p	1280 x 720	60	45,00	74,25	B
1 080/50i	1920 x 1080	50	28,13	74,25	
1 080/60i	1920 x 1080	60	33,75	74,25	
1 080/24P	1920 x 1080	24	27	74,25	
1 080/25P	1920 x 1080	25	28,13	74,25	
1 080/30P	1920 x 1080	30	33,75	74,25	
1 080/50P	1920 x 1080	50	56,25	148,5	
1 080/60P	1920 x 1080	60	67,5	148,5	



Показването на сигнали 1080i(1125i) при 60 Hz или 1080i(1125i) при 50 Hz може да доведе до леки вибрации на изображението.